

MODEL: FS11 PRO

PET FOUNTAIN

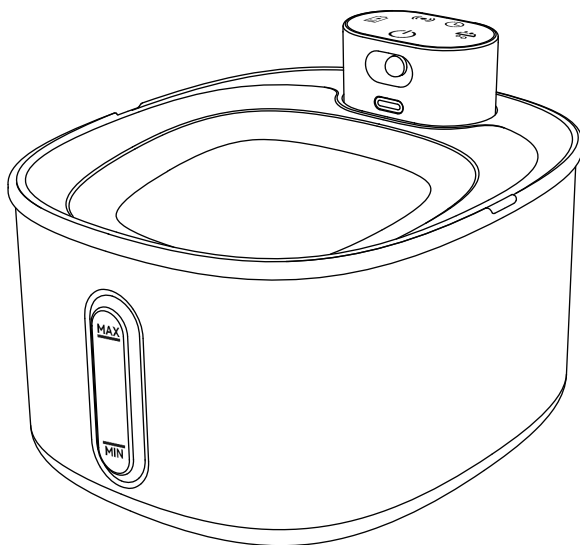

USER MANUAL



Detailed product instructions please scan the QR code.

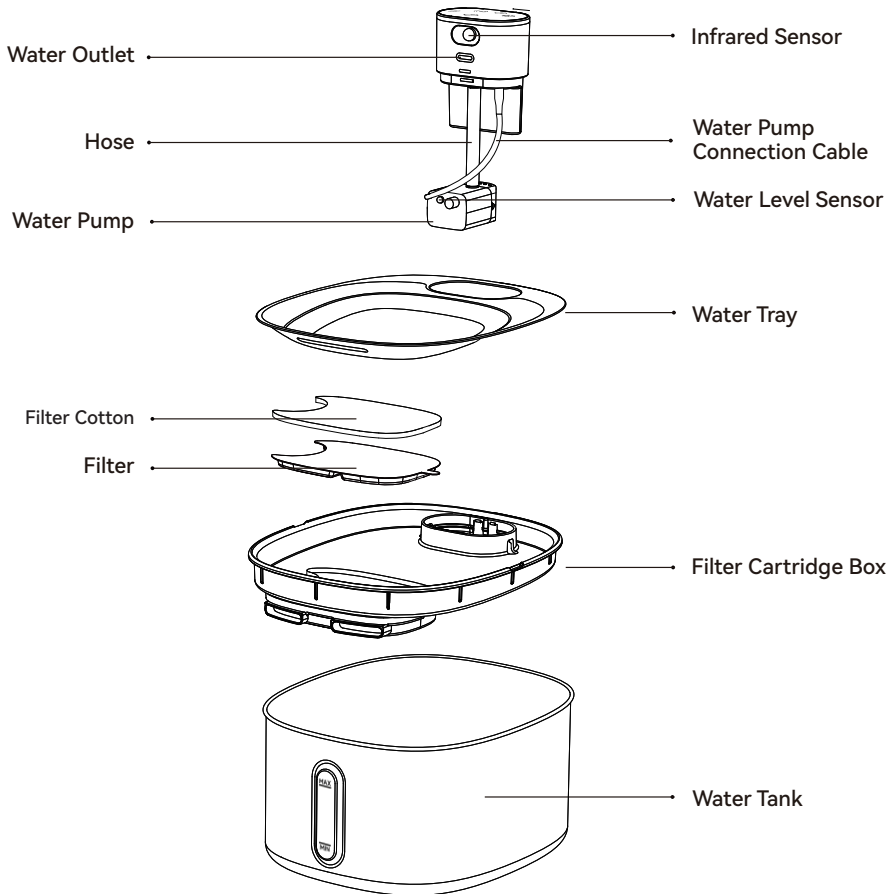

Package Contents

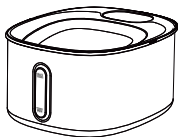

Main Machine*1

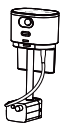

Main Control Module + Pump *1



Filter*1



Filter Cotton*1



Water pump cotton*1

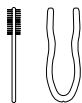

Cleaning Set (Brush + Tweezers)*1

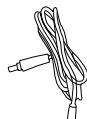

Type-C cable*1



User Manual*1



Caution

- Use this product in accordance with the installation and operation instructions.
- Please place the product on a stable surface to prevent falling.
- Please keep it away from fire and sunlight all year round.
- To prevent liquid from dripping, please keep the product away from other electrical appliances and electric plugs.
- Please do not scratch the surface of the product or the inside of the product with sharp objects.
- Please use the product in a normal pressure environment above 5°C.
- The main control module and filter tray must not be put into the dishwasher.
- Please do not rinse the main control module with water. This may cause the product to malfunction.
- If you have not used the machine for more than 30 days, replace and reset the cartridge before use.
- When going on vacation, be sure to check the remaining water level and battery level.



Settings

1. Before installation, soak the filter in water at 5~50 °C for about 5 minutes (Remove the floating carbon created by the activated carbon in the transportation process).
Note: The filter must not be contaminated with oil.

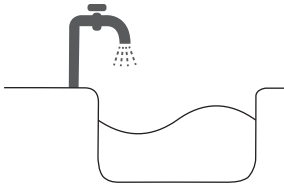
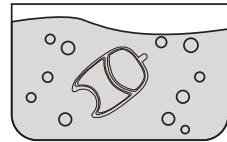

2. Rinse the drinking tray, filter tray and water tank with clean water.
Note: The main control module cannot be rinsed with water, just wipe with a damp cloth.

3. Pour clean and hygienic water into the tank, please add to the highest water level line.
※ Water temperature requirement: 5-50°C.

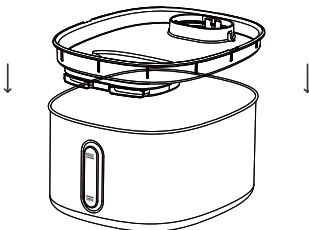
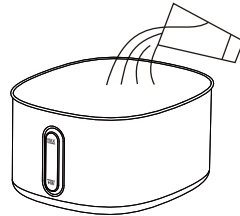

4. Put the filter tray into the water tank.

5. Put the filter in the filter tray.

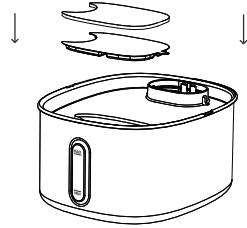
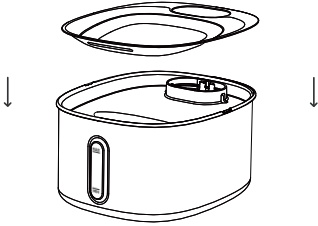

6. Put the stainless steel drinking tray above the filter tray.

7. Insert the main control module into the water dispenser recess.

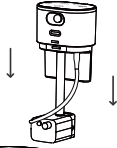

8. Place the fully assembled water dispenser on the stable ground.

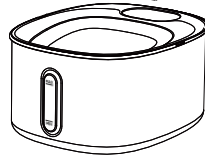

How To Use

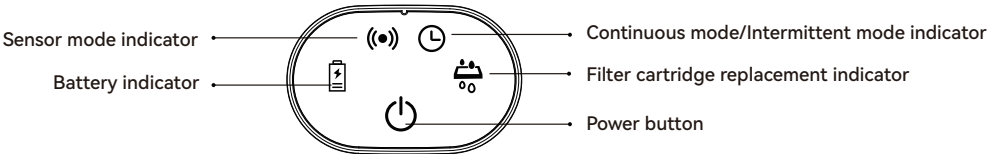

How to use the Power key

One key to switch between 3 working modes.

① Wireless Use

Press [Power icon] to enter sensor mode ((●)) → press [Power icon] again to enter intermittent mode [Clock icon] → press [Power icon] again to turn off

② Wired Mode

Press [Power icon] to enter continuous mode ,Press [Power icon] again to enter sensor mode ((●)), Press [Power icon] again to enter intermittent mode , press [Power icon] again to turn off

Icon Description

CHARGING INDICATOR LIGHT

Green flashing indicates charging in progress, and the green light stays on when fully charged. Red light breathing indicates low battery, and red light staying on indicates that the battery is about to run out.

INDUCTION WATER DISPENSING MODE

After entering the induction water dispensing mode, the light lights up every 8 seconds, and when the pet approaches, water is automatically dispensed for 8 seconds.

TIMED WATER DISPENSING MODE

In Timed Watering Mode, the machine cycles through dispensing water for 15 seconds and then pausing for 10 minutes, repeating automatically. The timed light lights up every 8 seconds.

FILTER REPLACEMENT REMINDER

When the filter light stays on, it indicates that the filter can be replaced → can be replaced. After replacing the filter, long press the power button for 5 seconds; the filter light will flash 3 times and then turn off, indicating a successful reset.

Power Indicator

Red light flashing: Low battery

Red light continuously: Battery critically low, device inoperative

Green light flashing: Charging in progress

Green light continuously: Charging complete

Water Level Window Light Notification

This product has a light notification function.

Blue Light - the product works normally.

Red Light - the water level in the tank is too low, the product will stop working. For your safety, please add the water in time.

How to Fill Water

Unplug the power supply and pour clean and hygienic water into the water tank. The amount of water should be limited to the specified range (above the lowest water level line and below the highest water level line).

※It is recommended to change water at least once in 5-7 days.

How to Clean

1. Unplug the power supply.
2. Remove the drinking basin, water tank and other parts and rinse with clean water.
 - ※Except for the main control module and filter tray, all other parts can be cleaned in the dishwasher.
 - ※The main control module cannot be rinsed with water, but can be wiped with a damp cloth.
3. Pour clean water into the water tank and reassemble for use.
 - ※It is recommended to fully clean the product at least once every 7 days.

How To Clean Water Pump

1. Take out the main control part and open the water pump filter box cover.

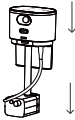

2. Open the pump shell and rotor cover.



3. Clip the impeller out of the pump with tweezers.



4. Use a small brush to clean the inside of the pump and the impeller.

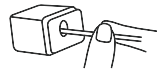

5. After cleaning, please check whether the water machine power hole slot is rinsed with water, please wipe clean before powering on.

About Cartridge Replacement

We recommend changing the filter cartridge at least every 20-30 days.

For the health of your pet, please replace the cartridge according to the actual usage.

1. Please purchase the original Apetdola water filter cartridge.
2. Soak the filter cartridge in water for about 5 minutes before use.

Note: If the water flow becomes significantly slower or weaker, the filter cartridge may be clogged with dirt or damaged. Please replace the cartridge promptly.

Frequently Asked Questions and Solutions

1. Blue pump light is on, but no water comes out.

- The pump might be clogged and need a thorough rinse. Alternatively, the water tube may not be connected securely.

2. Red pump light is on, but no water comes out.

- The water level is too low (it's close to the minimum mark). Or, the pump needs to be taken apart for a complete cleaning, which involves removing and brushing the impeller.

3. Charging indicator doesn't light up when I plug in the Type-C cable.

- Check that the charger is plugged firmly into the power outlet and that the outlet is working. If this doesn't fix the problem, try a new power adapter or Type-C cable.

4. The pump is louder than usual and the water flow is weaker.

- Clean the pump thoroughly. You will need to remove the impeller and scrub it.

Product Specification

Product Name : Pet Water Fountain
Product Model : FS11 PRO
Product Weight : 1.1 kg
Product Size : 24.5cm*21cm*13.5cm
Product Material : Stainless Steel
Product Capacity : 4.5L /152.16fl.oz

Water Storage : 180 ml
Battery Capacity : 5000 mAh
Battery Charging time : 5 hours
Operating Time: 60-100 Days
Rated Voltage : 5V/1A
Power Cord Length : 1.5 m

Customer Support

Thank you very much for purchasing APETDOLA products. In the process of using the products, if you have any questions about the products, please contact us, and we will provide you with thoughtful customer support.

How to contact us?

support@apetdola.com

Warranty Information

The product warranty period is 18 months from the date of purchase. Within one year after purchase, if the product fails to work properly due to its own problems, APETDOLA will provide you with replacement or free maintenance services.

Under the following circumstances, we will not provide repair service, whether not within the warranty period it.

a. Products not purchased directly from APETDOLA sales channels (such as personal sales, auctions, etc.)

b. The customer opens the product or attempts to modify the product;

Note: Regulations are subject to change without notice. APETDOLA reserves the right to renew the warranty when required. All repairs and requirements will be handled according to the latest warranty.

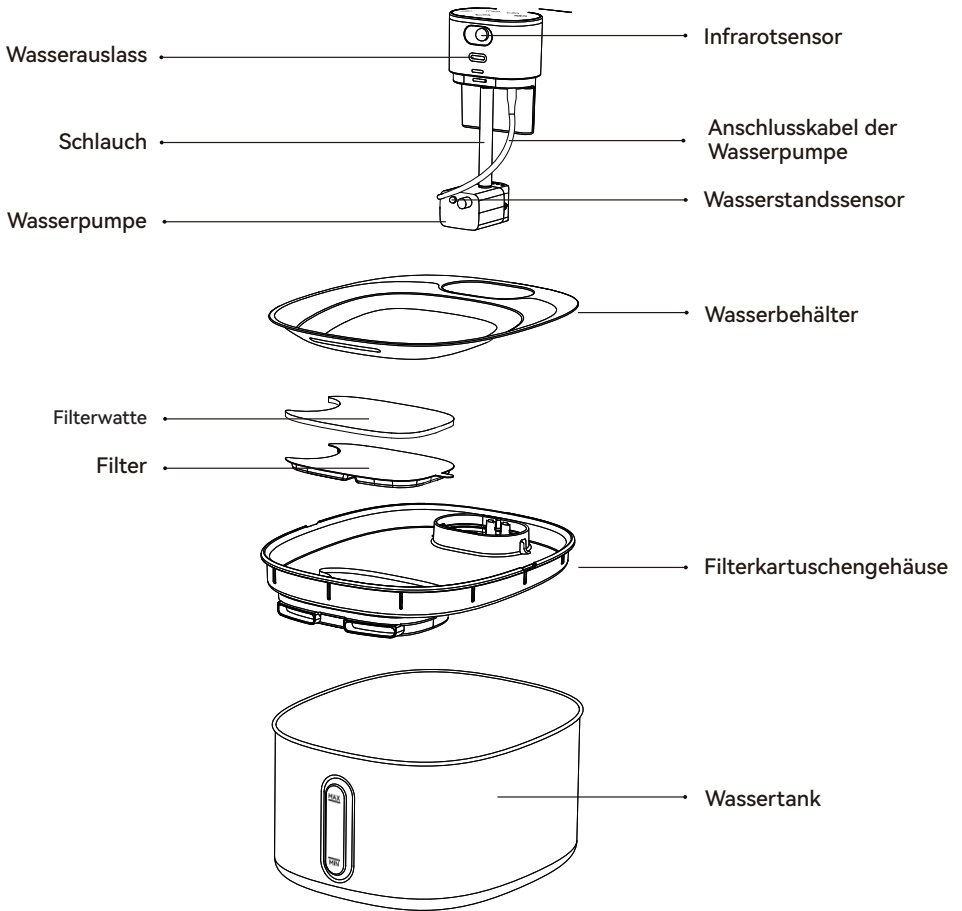

Lieferumfang



Hauptgerät*1

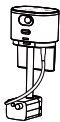

Hauptsteuerungsmodul
+ Pumpe *1



Filter*1



Filterwatte*1



Wasserpumpenwatte*1

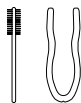

Reinigungsset
(Bürste + Pinzette)*1

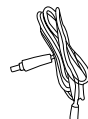

Typ-C-Kabel*1



Bedienungsanleitung*1



Vorsichtshinweise

- Verwenden Sie dieses Produkt gemäß den Installations- und Bedienungsanweisungen.
- Stellen Sie das Produkt bitte auf eine stabile Oberfläche, um ein Herunterfallen zu verhindern.
- Halten Sie es das ganze Jahr über von Feuern und direkter Sonneneinstrahlung fern.
- Um Flüssigkeitstropfen zu verhindern, halten Sie das Produkt bitte von anderen Elektrogeräten und Steckdosen fern.
- Kratzen Sie die Produktoberfläche oder die Innenseite des Produkts nicht mit scharfen Gegenständen.
- Verwenden Sie das Produkt in einer Normaldruckumgebung bei Temperaturen über 5°C.
- Das Hauptsteuermodul und der Filtertrog dürfen nicht in die Spülmaschine gegeben werden.
- Spülen Sie das Hauptsteuermodul nicht mit Wasser – dies kann eine Fehlfunktion des Produkts verursachen.
- Wenn Sie die Maschine mehr als 30 Tage nicht verwendet haben, ersetzen und zurücksetzen Sie die Kartusche vor der Nutzung.
- Bei einer Reise überprüfen Sie unbedingt den verbleibenden Wasserstand und den Batteriestand.



Installieren

1. Weichen Sie den Filter vor der Installation etwa 5 Minuten lang in Wasser bei 5~50 °C ein (entfernen Sie die durch die Aktivkohle während des Transports entstandenen Schwimmkohleteilchen).

Hinweis: Der Filter darf nicht mit Öl in Berührung kommen.

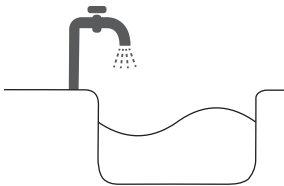
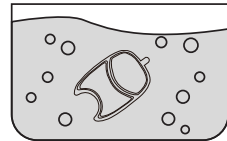

2. Spülen Sie die Trinkschale, den Filtereinschub und den Wassertank mit klarem Wasser ab.
Hinweis: Das Hauptsteuermodul kann nicht mit Wasser abgespült werden, wischen Sie es nur mit einem feuchten Tuch ab.

3. Füllen Sie sauberes und hygienisches Wasser in den Tank, bis zur höchsten Wasserstandmarkierung.

※ Wassertemperaturanforderung: 5-50°C.

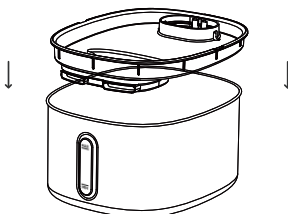
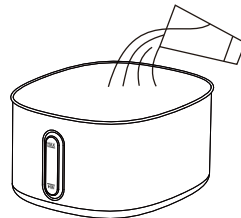

4. Setzen Sie den Filtereinschub in den Wassertank ein.

5. Legen Sie den Filter und die Filterwatte in den Filtereinschub.

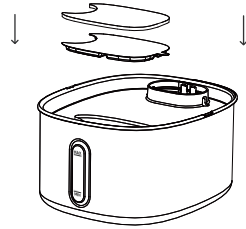
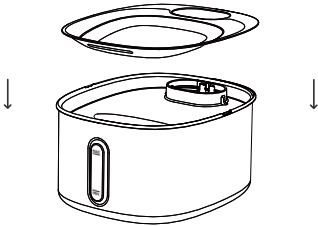

6. Setzen Sie die Edelstahl-Trinkschale über den Filtereinschub.

7. Setzen Sie das Hauptsteuerungsmodul in die Aussparung des Wasserspenders ein.

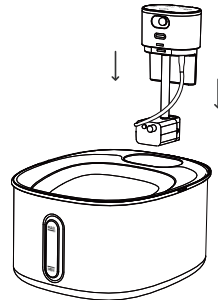

8. Stellen Sie den vollständig montierten Wasserspender auf einen stabilen Untergrund.

Gebrauchsanweisung

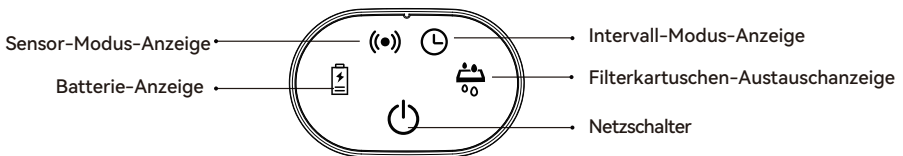

Verwendung der Netzschaltfläche:

Ein Knopf zum Wechseln zwischen 3 Arbeitsmodi.

① Drahtloser Betrieb:

Drücken Sie ⏻ um den Sensor-Modus zu aktivieren (●) → Drücken Sie erneut ⏻, um den Intervall-Modus zu aktivieren (⌚) → Drücken Sie erneut ⏻ um auszuschalten.

② Kabelgebundener Modus:

Drücke ⏻, um den Dauerbetrieb zu aktivieren. Drücke ⏻ erneut, um den Sensormodus (●) zu aktivieren. Drücke ⏻ nochmals, um den Intervallmodus (⌚) zu aktivieren. Drücke ⏻ erneut, um das Gerät auszuschalten.

Symbol Beschreibung



LADEANZEIGELICHT

Grün blinkend zeigt an, dass das Gerät gerade geladen wird, und grün leuchtend zeigt an, dass das Gerät vollständig geladen ist. Rot atmend zeigt einen niedrigen Batteriestand an, und rot leuchtend zeigt an, dass die Batterie bald leer ist.

☞ INDIREKTER WASSERSPENDMODUS

Nach Aktivierung leuchtet die Anzeige alle 8 Sekunden. Wenn sich das Haustier nähert, wird automatisch 8 Sekunden lang Wasser ausgegeben.

🕒 ZEITGESTEUERTER WASSERSPENDMODUS

In diesem Modus gibt das Gerät 15 Sekunden lang Wasser aus, pausiert dann 10 Minuten und wiederholt diesen Zyklus automatisch. Die Zeitsteuerungs-Anzeige leuchtet alle 8 Sekunden auf.



FILTERWECHSELERINNERUNG

Dauerlicht der Filteranzeige: Filter kann ausgetauscht werden. Nach dem Wechsel 5 Sekunden lang die Powertaste gedrückt halten → Die Filteranzeige blinkt 3× und erlischt, was einen erfolgreichen Reset bestätigt.

Stromanzeige

Rotes Licht blinkt: Batterie schwach

Rotes Licht leuchtet dauerhaft: Batterie fast leer, Gerät funktioniert nicht

Grünes Licht blinkt: Wird gerade aufgeladen

Grünes Licht leuchtet dauerhaft: Ladevorgang abgeschlossen

Wasserstandsfenster Lichtbenachrichtigung

Dieses Produkt verfügt über eine Lichtsignal-Funktion.

Blaues Licht: Das Produkt funktioniert normal.

Rotes Licht: Der Wasserstand im Tank ist zu niedrig, das Produkt stoppt die Arbeit. Bitte füllen Sie aus Sicherheitsgründen rechtzeitig Wasser nach.

Wasser nachfüllen

Ziehen Sie den Netzstecker und gießen Sie sauberes, hygienisches Wasser in den Wassertank. Die Wassermenge sollte sich im festgelegten Bereich befinden (über der niedrigsten und unter der höchsten Wasserstandlinie).

※ Es wird empfohlen, das Wasser mindestens alle 5-7 Tage zu wechseln.

Reinigung

1. Ziehen Sie den Netzstecker.
2. Entfernen Sie die Trinkschale, den Wassertank und andere Teile und spülen Sie sie mit klarem Wasser ab.
 - ※ Mit Ausnahme des Hauptsteuerungsmoduls und des Filtereinschubs können alle anderen Teile in der Spülmaschine gereinigt werden.
 - ※ Das Hauptsteuerungsmodul kann nicht mit Wasser abgespült werden, kann aber mit einem feuchten Tuch abgewischt werden.
3. Gießen Sie sauberes Wasser in den Wassertank und bauen Sie den Spender wieder zusammen.
 - ※ Es wird empfohlen, das Produkt mindestens einmal alle 7 Tage vollständig zu reinigen.

Reinigung der Wasserpumpe

1. Nehmen Sie das Hauptsteuerungsteil heraus und öffnen Sie den Wasserpumpenfilterdeckel.
2. Öffnen Sie das Pumpengehäuse.

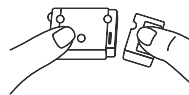
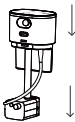

3. Heben Sie das Laufrad mit einer Pinzette aus der Pumpe.
4. Reinigen Sie das Innere der Pumpe und das Laufrad mit einer kleinen Bürste.



5. Überprüfen Sie nach der Reinigung, ob das Stromanschlussloch des Wasserspenders mit Wasser in Berührung gekommen ist. Bitte wischen Sie es trocken, bevor Sie den Strom anschließen.

Filterwechsel

Wir empfehlen, die Filterpatrone mindestens alle 20-30 Tage und die Filterwatte mindestens einmal pro Woche zu wechseln.

Für die Gesundheit Ihres Haustieres ersetzen Sie die Patrone bitte entsprechend der tatsächlichen Nutzung.

1. Bitte kaufen Sie die originale Apetdola-Wasserfilterpatrone.
2. Weichen Sie die Filterpatrone vor Gebrauch etwa 5 Minuten in Wasser ein.

Hinweis: Wenn der Wasserfluss deutlich langsamer oder schwächer wird, ist die Filterpatrone möglicherweise verschmutzt oder beschädigt. Bitte ersetzen Sie die Patrone umgehend.

Häufig gestellte Fragen und Lösungen

1. Blaues Pumpenlicht leuchtet, aber es kommt kein Wasser.

- Die Pumpe könnte verstopft sein und muss gründlich gespült werden. Alternativ ist der Wasserschlauch möglicherweise nicht sicher verbunden.

2. Rotes Pumpenlicht leuchtet, aber es kommt kein Wasser.

- TDer Wasserstand ist zu niedrig (nahe der Mindestmarkierung). Oder die Pumpe muss zur vollständigen Reinigung auseinandergenommen werden, was das Entfernen und Bürsten des Laufrads beinhaltet.

3. Die Ladeanzeige leuchtet nicht, wenn ich das Typ-C-Kabel einstecke.

- Überprüfen Sie, ob das Ladegerät fest in der Steckdose steckt und ob die Steckdose funktioniert. Wenn das Problem nicht behoben wird, versuchen Sie es mit einem neuen Netzadapter oder Typ-C-Kabel.des Laufrads beinhaltet.

4. Die Pumpe ist lauter als usual und der Wasserfluss ist schwächer.

- Reinigen Sie die Pumpe gründlich. Sie müssen das Laufrad entfernen und abbürsten.

Produktspezifikationen

Produktname: Trinkbrunnen für Haustiere

Produktmodell: FS11 PRO

Produktgewicht: 1,1 kg

Produktgröße: 24,5cm * 21cm * 13.5cm

Produktmaterial: Edelstahl

Produktkapazität: 4.5L /152.16fl.oz

Wasserspeicher (Trinkschale): 180 mL

Batteriekapazität: 5000 mAh

Batterieladezeit: 5 Stunden

Betriebsdauer: 60–100 Tage

Nennspannung: 5V/1A

Netzkabel Länge: 1,5 m

Kundensupport

Vielen Dank, dass Sie **Apetdola**-Produkte gekauft haben. Wenn Sie während der Nutzung der Produkte Fragen haben, wenden Sie sich bitte an uns. Wir bieten Ihnen einen zuvor-kommenden Kundenservice.

So erreichen Sie uns:

support@apetdola.com

Garantieinformationen

Die Garantiezeit für das Produkt beträgt 18 Monate ab dem Kaufdatum. Innerhalb eines Jahres nach dem Kauf, wenn das Produkt aufgrund eigener Probleme nicht normal funktioniert, wird Apetdola Ihnen einen Ersatz oder kostenlose Wartungsdienste anbieten.

Unter den folgenden Umständen bieten wir keine Reparaturdienstleistungen an, unabhängig davon, ob sie innerhalb der Garantiezeit liegen oder nicht:

- a. Produkte, die nicht direkt von Apetdola-Vertriebskanälen gekauft wurden (z. B. Privatverkäufe, Auktionen usw.).
- b. Der Kunde öffnet das Produkt oder versucht, das Produkt zu modifizieren.

Hinweis: Die Bestimmungen können ohne vorherige Ankündigung geändert werden. Apetdola behält sich das Recht vor, die Garantie bei Bedarf zu erneuern. Alle Reparaturen und Anforderungen werden gemäß den Garantiebedingungen bearbeitet.

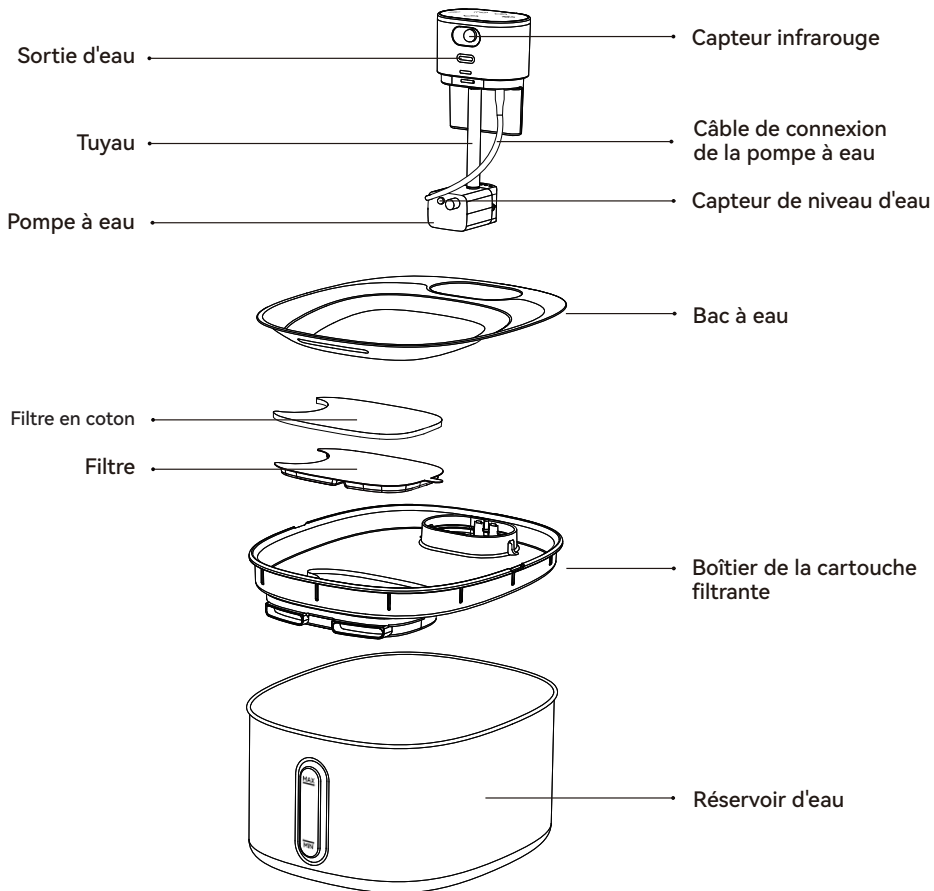

Contenu de l'emballage

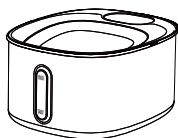

Appareil principal *1

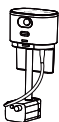

Module de commande principal + Pompe *1



Filtre *1



Filtre en coton *1



Coton pour pompe à eau *1

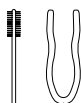

Kit de nettoyage (Brosse + Pince à épiler) *1

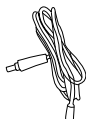

Câble Type-C *1



Manuel d'utilisation *1



Mises en Garde

- Utilisez ce produit conformément aux instructions d'installation et de fonctionnement.
- Veuillez placer le produit sur une surface stable pour éviter qu'il ne tombe.
- Veuillez le tenir éloigné du feu et de la lumière directe du soleil toute l'année.
- Pour éviter les gouttes de liquide, veuillez tenir le produit à l'écart des autres appareils électriques et des prises électriques.
- Veuillez ne pas rayer la surface du produit ou l'intérieur du produit avec des objets pointus.
- Veuillez utiliser le produit dans un environnement à pression normale au-dessus de 5°C.
- Le module de contrôle principal et le bac à filtre ne doivent pas être mis au lave-vaisselle.
- Veuillez ne pas rincer le module de contrôle principal avec de l'eau. Cela peut entraîner un dysfonctionnement du produit.
- Si vous n'avez pas utilisé l'appareil pendant plus de 30 jours, remplacez et réinitialisez la cartouche avant utilisation.
- Lorsque vous partez en vacances, assurez-vous de vérifier le niveau d'eau restant et le niveau de batterie.



Installer

1. Avant l'installation, faites tremper le filtre dans de l'eau à 5~50 °C pendant environ 5 minutes (pour éliminer le charbon flottant créé par le charbon actif pendant le transport).

Note : Le filtre ne doit pas être contaminé par de l'huile.

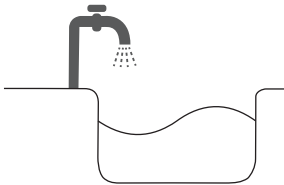
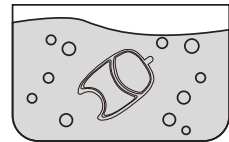

2. Rincez le bac à boire, le bac à filtre et le réservoir d'eau avec de l'eau claire.

Note : Le module de contrôle principal ne peut pas être rincé à l'eau, essuyez-le simplement avec un chiffon humide.

3. Versez de l'eau propre et hygiénique dans le réservoir, jusqu'à la ligne de niveau d'eau la plus haute.

※ Température de l'eau requise : 5-50°C.

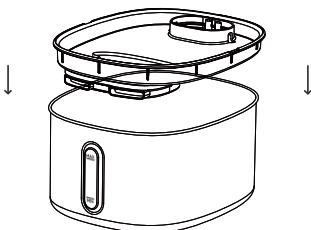
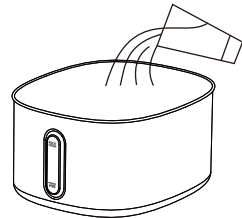

4. Placez le bac à filtre dans le réservoir d'eau.

5. Placez le filtre et la ouate filtrante dans le bac à filtre.

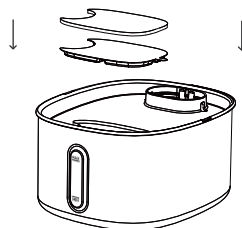
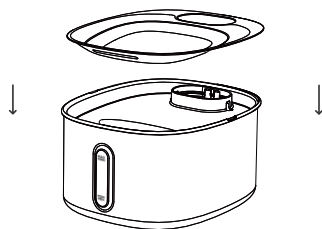

6. Placez le bac à boire en acier inoxydable au-dessus du bac à filtre.

7. Insérez le module de contrôle principal dans le logement prévu de la fontaine.

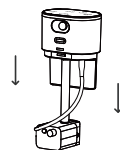

8. Placez la fontaine entièrement assemblée sur un sol stable.





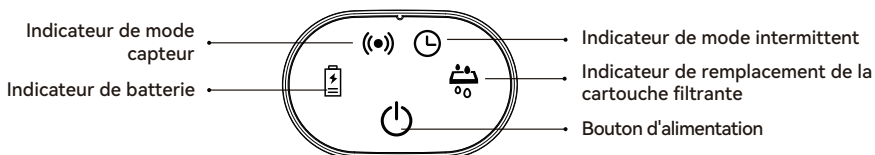

Mode d'emploi







Utilisation du bouton d'alimentation :

Une touche pour basculer entre 3 modes de fonctionnement.

① Utilisation sans fil :

Appuyez sur  pour activer le mode capteur (●) → Appuyez à nouveau sur  pour activer le mode intermittent  → Appuyez à nouveau sur  pour éteindre.

② Mode câblé :

Appuyez sur  pour passer en mode continu. Appuyez à nouveau sur  pour passer en mode capteur (●), puis encore sur  pour passer en mode intermittent  . Appuyez une dernière fois sur  pour éteindre.

Description de l'icône

INDICATEUR DE CHARGE

Le clignotement vert indique que la charge est en cours, et la lumière verte fixe indique que la charge est complète. La lumière rouge respirante indique une batterie faible, et la lumière rouge fixe indique que la batterie est sur le point de s'épuiser.

MODE DISTRIBUTION D'EAU PAR DÉTECTION

La lumière s'allume toutes les 8 secondes. À l'approche de l'animal, distribution automatique d'eau pendant 8 secondes.

MODE DISTRIBUTION D'EAU PROGRAMMÉE

Cycle automatique : distribution de 15 secondes, puis pause de 10 minutes. Le témoin lumineux de programmation s'allume toutes les 8 secondes.

RAPPEL DE REMPLACEMENT DU FILTRE

Lumière fixe du filtre : indique que le filtre doit être remplacé. Après remplacement, maintenez le bouton d'alimentation enfoncé 5 secondes → La lumière clignote 3 fois puis s'éteint, confirmant la réinitialisation.

Indicateur d'Alimentation

Lumière rouge clignotante : Batterie faible

Lumière rouge fixe : Batterie presque épuisée, appareil inactif

Lumière verte clignotante : Charge en cours

Lumière verte fixe : Charge terminée

Notification Lumineuse de la Fenêtre de Niveau d'Eau

Ce produit a une fonction de notification lumineuse.

Lumière Bleue: le produit fonctionne normalement.

Lumière Rouge: le niveau d'eau dans le réservoir est trop bas, le produit cessera de fonctionner. Pour votre sécurité, veuillez ajouter de l'eau rapidement.

Comment Remplir d'Eau

Débranchez l'alimentation électrique et versez de l'eau propre et hygiénique dans le réservoir d'eau. La quantité d'eau doit être limitée à la plage spécifiée (au-dessus de la ligne de niveau d'eau la plus basse et en dessous de la ligne de niveau d'eau la plus haute).

※ Il est recommandé de changer l'eau au moins une fois tous les 5-7 jours.

Nettoyage

1. Débranchez l'alimentation électrique.
2. Retirez le bac à boire, le réservoir d'eau et les autres pièces et rincez-les à l'eau claire.
 - ※ À l'exception du module de contrôle principal et du bac à filtre, toutes les autres pièces peuvent être nettoyées au lave-vaisselle.
 - ※ Le module de contrôle principal ne peut pas être rincé à l'eau, mais peut être essuyé avec un chiffon humide.
3. Versez de l'eau claire dans le réservoir d'eau et reassemblez pour utilisation.
 - ※ Il est recommandé de nettoyer complètement le produit au moins une fois tous les 7 jours.

Nettoyage de la Pompe à Eau

1. Sortez la partie de contrôle principale et ouvrez le couvercle du boîtier du filtre de la pompe à eau.

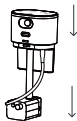

2. Ouvrez le corps de la pompe.



3. Retirez la turbine de la pompe à l'aide d'une pince.

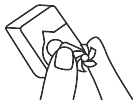

4. Utilisez une petite brosse pour nettoyer l'intérieur de la pompe et la turbine.

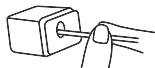

5. Après le nettoyage, vérifiez si le trou d'alimentation de la machine à eau a été rincé avec de l'eau, veuillez l'essuyer avant de le brancher.

Remplacement de la Cartouche

Nous recommandons de changer la cartouche filtre au moins tous les 20-30 jours et la ouate filtrante au moins une fois par semaine.

Pour la santé de votre animal, veuillez remplacer la cartouche en fonction de l'utilisation réelle.

1. Veuillez acheter la cartouche filtre à eau originale Apetdola.
2. Faites tremper la cartouche filtre dans l'eau pendant environ 5 minutes avant utilisation.

Note : Si le débit d'eau devient significativement plus lent ou plus faible, la cartouche filtre est peut-être obstruée par de la saleté ou endommagée. Veuillez remplacer la cartouche promptly.

Questions Fréquentes et Solutions

1. La lumière bleue de la pompe est allumée, mais aucune eau ne sort.

- La pompe pourrait être obstruée et avoir besoin d'un rinçage approfondi. Alternativement, le tube d'eau peut ne pas être connecté solidement.

2. La lumière rouge de la pompe est allumée, mais aucune eau ne sort.

- Le niveau d'eau est trop bas (il est proche de la marque minimale). Ou, la pompe doit être démontée pour un nettoyage complet, ce qui implique de retirer et de brosser la turbine.

3. L'indicateur de charge ne s'allume pas lorsque je branche le câble Type-C.

- Vérifiez que le chargeur est bien branché dans la prise électrique et que la prise fonctionne. Si cela ne résout pas le problème, essayez avec un nouvel adaptateur secteur ou un nouveau câble Type-C.

4. La pompe est plus bruyante que d'habitude et le débit d'eau est plus faible.

- Nettoyez soigneusement la pompe. Vous devrez retirer la turbine et la brosser.

Spécifications du Produit

Nom du Produit : Fontaine à Eau pour Animaux	Stockage d'Eau (Bac à boire) : 180 ml
Modèle du Produit : FS11 PRO	Capacité de la Batterie : 5000 mAh
Poids du Produit : 1.1 kg	Temps de Charge de la Batterie : 5 heures
Dimensions du Produit : 24.5cm*21cm*13.5cm	Autonomie : 60 à 100 jours
Matériau du Produit : Acier inoxydable	Tension Nominale : 5V/1A
Capacité du Produit : 4.5L /152.16fl.oz	Longueur du Cordon d'Alimentation : 1.5 m

Support client

Merci beaucoup d'avoir acheté les produits **Apetdola**. Durant l'utilisation des produits, si vous avez des questions à leur sujet, veuillez nous contacter et nous vous fournirons un support client attentionné.

Comment nous contacter ?

support@apetdola.com

Informations sur la Garantie

La période de garantie du produit est de 18 mois à compter de la date d'achat. Dans l'année suivant l'achat, si le produit ne fonctionne pas correctement en raison de problèmes qui lui sont propres, Apetdola vous fournira un remplacement ou des services de maintenance gratuits. Dans les circonstances suivantes, nous ne fournirons pas de services de réparation, que ce soit pendant la période de garantie ou non :

- a. Produits non achetés directement auprès des canaux de vente Apetdola (tels que ventes personnelles, enchères, etc.).
- b. Le client ouvre le produit ou tente de modifier le produit.

Note : Les règlements sont sujets à modification sans préavis. Apetdola se réserve le droit de renouveler la garantie lorsque cela est nécessaire. Toutes les réparations et demandes seront traitées conformément aux termes de la garantie.

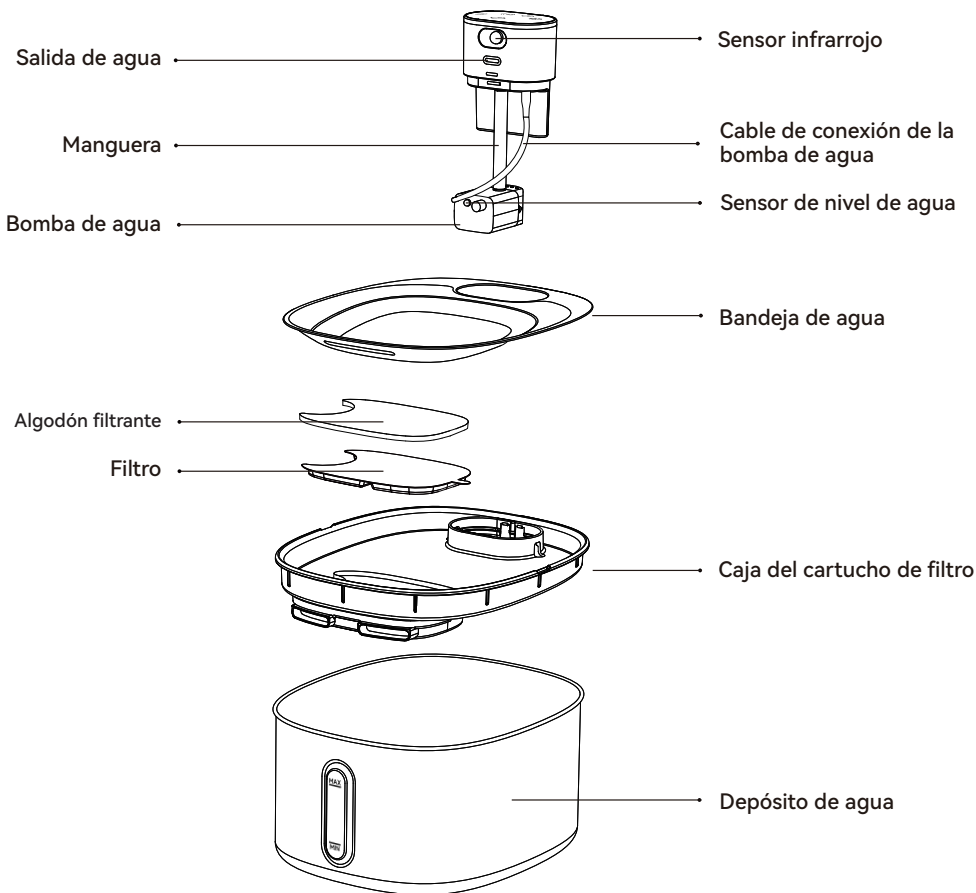

Contenido del paquete

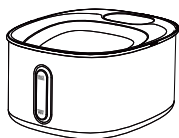

Máquina principal *1

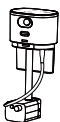

Módulo de control principal + Bomba *1



Filtro *1



Algodón filtrante *1



Algodón para la bomba de agua *1

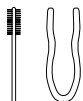

Kit de limpieza (Cepillo + Pinzas) *1

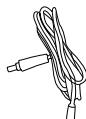

Cable tipo C *1



Manual de usuario *1



Precauciones

- Utilice este producto de acuerdo con las instrucciones de instalación y funcionamiento.
- Coloque el producto en una superficie estable para evitar que se caiga.
- Mántengalo alejado del fuego y de la luz solar directa durante todo el año.
- Para evitar goteos de líquido, mantenga el producto alejado de otros electrodomésticos y enchufes eléctricos.
- No raye la superficie del producto ni su interior con objetos afilados.
- Utilice el producto en un entorno de presión normal a una temperatura superior a 5°C.
- El módulo de control principal y la bandeja de filtro no deben introducirse en el lavavajillas.
- No enjuague el módulo de control principal con agua – esto podría causar un mal funcionamiento del producto.
- Si no ha utilizado la máquina durante más de 30 días, reemplace y reinicie el cartucho antes de usarla.
- Durante un viaje, verifique obligatoriamente el nivel de agua restante y el nivel de batería.



Instalación

1. Antes de la instalación, sumerja el filtro en agua a 5~50 °C durante unos 5 minutos (para eliminar el carbón flotante creado por el carbón activado durante el transporte).

Nota: El filtro no debe contaminarse con aceite.

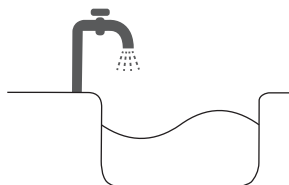
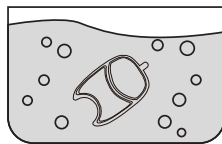

2. Enjuague la bandeja de bebida, la bandeja del filtro y el tanque de agua con agua limpia.
Nota: El módulo de control principal no se puede enjuagar con agua, simplemente límpielo con un paño húmedo.

3. Vierta agua limpia e higiénica en el tanque, hasta la línea de nivel de agua más alta.

※ Requisito de temperatura del agua: 5-50°C

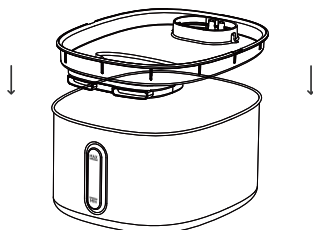
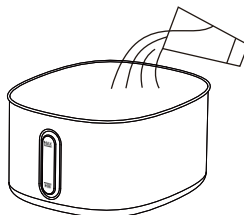

4. Coloque la bandeja del filtro dentro del tanque de agua.

5. Coloque el filtro y el algodón filtrante en la bandeja del filtro.

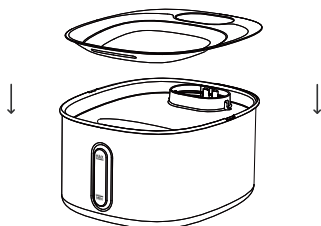

6. Coloque la bandeja de bebida de acero inoxidable encima de la bandeja del filtro.

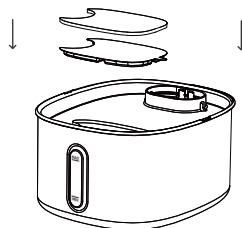

7. Inserte el módulo de control principal en el recesso del dispensador de agua.

8. Coloque el dispensador de agua completamente ensamblado en un suelo estable.

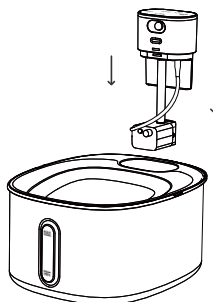

Cómo utilizar

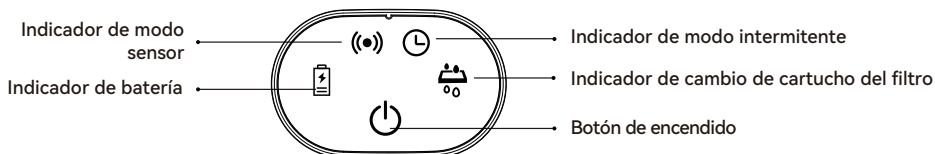

Cómo usar el botón de encendido:

Un botón para cambiar entre 3 modos de trabajo.

① Uso inalámbrico:

Presione ⏻ para entrar en modo sensor (●) → Presione ⏻ nuevamente para entrar en modo intermitente (⌚) → Presione ⏻ nuevamente para apagar.

② Modo con cable:

Pulsa ⏻ para entrar en el modo continuo. Pulsa ⏻ de nuevo para acceder al modo sensor (●), después pulsa ⏻ otra vez para entrar en el modo intermitente (⌚), y pulsa ⏻ una vez más para apagarlo.

Descripción de los iconos

INDICADOR DE CARGA

El destello verde indica que la carga está en curso, y la luz verde fija indica que está completamente cargado. La luz roja pulsante indica batería baja, y la luz roja fija indica que la batería está a punto de agotarse.

MODO DISPENSACIÓN DE AGUA POR SENSOR

La luz se enciende cada 8 segundos. Cuando la mascota se acerca, se dispensa agua automáticamente durante 8 segundos.

MODO DISPENSACIÓN DE AGUA PROGRAMADA

Ciclo automático: dispensación durante 15 segundos, pausa de 10 minutos. La luz programada se enciende cada 8 segundos.

RECORDATORIO DE REEMPLAZO DEL FILTRO

Luz fija del filtro: Indica que debe reemplazarse. Tras el cambio, mantenga pulsado el botón de encendido 5 segundos → La luz parpadea 3 veces y se apaga, confirmando el restablecimiento.

Indicador de Energía

Luz roja intermitente: Batería baja

Luz roja fija: Batería críticamente baja, dispositivo inoperativo

Luz verde intermitente: Cargando en progreso

Luz verde fija: Carga completada

Notificación de Luz de la Ventana de Nivel de Agua

Este producto tiene una función de notificación luminosa.

Luz Azul: el producto funciona normalmente.

Luz Roja: el nivel de agua en el tanque es demasiado bajo, el producto dejará de funcionar.

Por su seguridad, agregue agua a tiempo.

Cómo Llenar de Agua

Desconecte el suministro de energía y vierta agua limpia e higiénica en el tanque de agua. La cantidad de agua debe limitarse al rango especificado (por encima de la línea de nivel de agua más baja y por debajo de la línea de nivel de agua más alta).

※ Se recomienda cambiar el agua al menos una vez cada 5-7 días.

Cómo Limpiar

1. Desconecte el suministro de energía.
2. Retire la bandeja de bebida, el tanque de agua y otras partes y enjuáguelos con agua limpia.
 - ※ Excepto el módulo de control principal y la bandeja del filtro, todas las demás partes se pueden limpiar en el lavavajillas.
 - ※ El módulo de control principal no se puede enjuagar con agua, pero se puede limpiar con un paño húmedo.
3. Vierta agua limpia en el tanque de agua y vuelva a ensamblar para usar.
 - ※ Se recomienda limpiar completamente el producto al menos una vez cada 7 días.

Cómo Limpiar la Bomba de Agua

1. Saque la parte de control principal y abra la tapa de la caja del filtro de la bomba de agua.

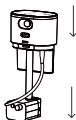

2. Abra la carcasa de la bomba.

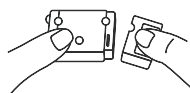

3. Saque el impulsor de la bomba con unas pinzas.



4. Use un cepillo pequeño para limpiar el interior de la bomba y el impulsor.

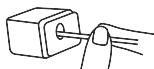

5. Después de la limpieza, verifique si el orificio de alimentación de la máquina de agua ha sido enjuagado con agua, límpielo completamente antes de enchufar.

Sobre el Reemplazo del Cartucho

Recomendamos cambiar el cartucho del filtro al menos cada 20-30 días y el algodón filtrante al menos una vez por semana.

Para la salud de su mascota, reemplace el cartucho de acuerdo con el uso real.

1. Compre el cartucho de filtro de agua original Apetdola.
2. Sumerja el cartucho del filtro en agua durante aproximadamente 5 minutos antes de usar.

Nota: Si el flujo de agua se vuelve significativamente más lento o débil, el cartucho del filtro puede estar obstruido por suciedad o dañado. Reemplace el cartucho promptly.

Preguntas Frecuentes y Soluciones

1. Preguntas Frecuentes y Soluciones

• La bomba podría estar obstruida y necesitar un enjuague a fondo. Alternativamente, el tubo de agua puede no estar conectado firmemente.

2. La luz roja de la bomba está encendida, pero no sale agua.

• El nivel de agua es demasiado bajo (está cerca de la marca mínima). O, la bomba debe desarmarse para una limpieza completa, lo que implica quitar y cepillar el impulsor.

3. El indicador de carga no se enciende cuando conecto el cable Tipo-C.

• Verifique que el cargador esté firmemente enchufado en el tomacorriente y que el tomacorriente funcione. Si esto no soluciona el problema, pruebe con un nuevo adaptador de corriente o cable Tipo-C.

4. La bomba es más ruidosa de lo habitual y el flujo de agua es más débil.

• Limpie la bomba a fondo. Necesitará quitar el impulsor y cepillarlo.

Especificaciones del Producto

Nombre del Producto : Fuente de Agua para

Mascotas

Modelo del Producto : FS11 PRO

Peso del Producto : 1.3 kg

Tamaño del Producto : 24.5cm*21cm*13.5cm

Material del Producto : Acero inoxidable

Capacidad del Producto : 4.5L /152.16fl.oz

Almacenamiento de Agua (Bandeja de bebida):

180 ml

Capacidad de la Batería : 5000 mAh

Tiempo de Carga de la Batería : 5 horas

Tiempo de funcionamiento: 60-100 días

Voltaje Nominal : 5V/1A

Longitud del Cable de Alimentación : 1.5 m

Soporte al cliente

Muchas gracias por comprar productos **Apetdola**. Durante el proceso de uso de los productos, si tiene alguna pregunta sobre ellos, por favor contáctenos y le proporcionaremos un servicio de atención al cliente considerado.

¿Cómo contactarnos?

support@apetdola.com

Información de Garantía

El período de garantía del producto es de 18 meses a partir de la fecha de compra. Dentro del año posterior a la compra, si el producto no funciona correctamente debido a problemas propios, Apetdola le proporcionará un reemplazo o servicios de mantenimiento gratuitos.

En las siguientes circunstancias, no proporcionaremos servicios de reparación, ya sea dentro o fuera del período de garantía:

a. Productos no comprados directamente de los canales de venta de Apetdola (como ventas personales, subastas, etc.).

b. El cliente abre el producto o intenta modificar el producto.

Nota: Las regulaciones están sujetas a cambios sin previo aviso. Apetdola se reserva el derecho de renovar la garantía cuando sea necesario. Todas las reparaciones y requisitos se manejarán de acuerdo con los términos de la garantía.