

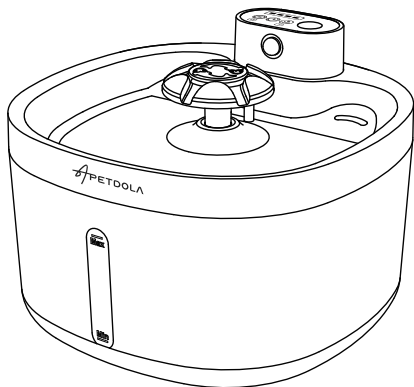

# USER MANUAL



Detailed product instructions please scan the QR code.



# INSTRUCTIONS

IMPORTANT: PLEASE READ BEFORE USE(Pages 01-07)

## PET FOUNTAIN

**DE**

Wichtig: Vor Gebrauch bitte die Anleitung lesen(Seiten 08-14)

## TRINKBRUNNEN FÜR HAUSTIERE

**FR**

Note importante : Prière de lire attentivement avant utilisation (Pages 15-21)

## FONTAINE À EAU POUR ANIMAUX

**ES**

Notas Importantes: Lea atentamente antes de usar(Paginas 22-28)

## FUENTES DE AGUA MASCOTAS

**JP**

重要事項: ご使用前に必ずお読みください (29-35ページ)

## ペット用ウォーターファウンテン

---



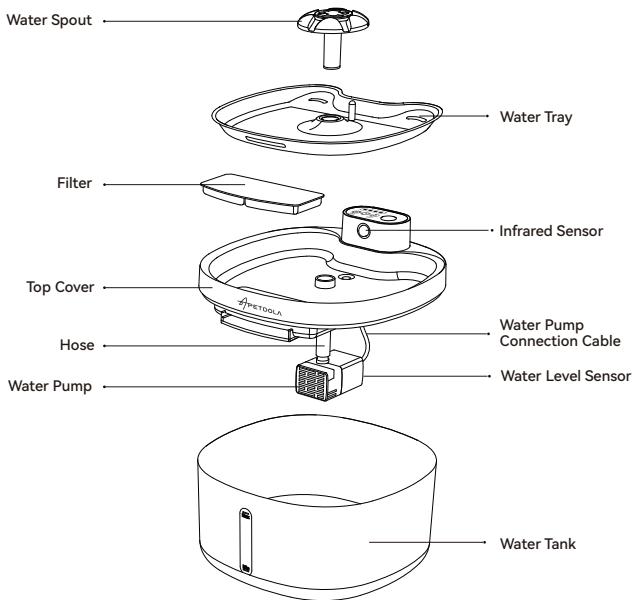

## Package Contents

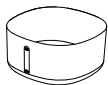

Water Tank\*1



Master Control  
Module\*1



Stainless Steel  
Water Tray\*1



Filter\*1



Water Spout\*2



Cleaning Brush\*1



Type-C Cable\*1



User Manual\*1

## Caution

- Use this product in accordance with the installation and operation instructions.
- Please place the product on a stable surface to prevent falling.
- Please keep it away from fire and sunlight all year round.
- To prevent liquid from dripping, please keep the product away from other electrical appliances and electric plugs.
- Please do not scratch the surface of the product or the inside of the product with sharp objects.
- Please use the product in a normal pressure environment above 5°C.
- Please do not rinse the main control module with water. This may cause the product to malfunction.
- If you have not used the machine for more than 30 days, replace and reset the cartridge before use.
- When going on vacation, be sure to check the remaining water level and battery level.



## Settings

1. Before installation, soak the filter in water at 5~50 °C for about 5 minutes (Remove the floating carbon created by the activated carbon in the transportation process).

Note: The filter must not be contaminated with oil.

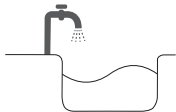
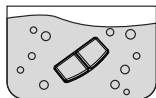

2. Rinse the drinking tray, filter tray and water tank with clean water.  
Note: The main control module cannot be rinsed with water, just wipe with a damp cloth.

3. Pour clean and hygienic water into the tank, please add to the highest water level line.  
※ Water temperature requirement: 5-50°C.

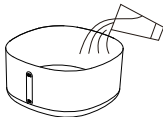

4. Remove the top cover and check whether the pump is connected to the top cover with a hose as shown .

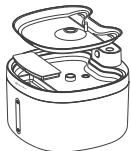
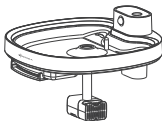

5. Remove the stainless steel plate and place the filter element into the top cover groove.

6. The stainless steel plate can be turned on and used, and the water accessories can be inserted into the water outlet according to their preferences.

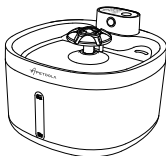

## How To Use

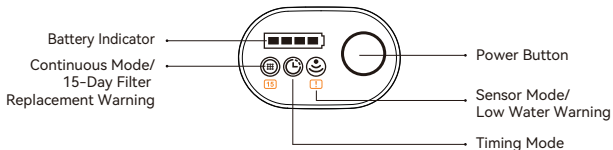

### How to use the Power key

One key to switch between 3 working modes.

#### ① Wireless Use

Press: Switch between  $\bigcirc$  → Sensor Mode  $\text{☺}$  → Interval Mode  $\text{⌚}$  → OFF

#### ② Wired Mode

Press: Switch between  $\bigcirc$  → Continuous Mode  $\text{⊕}$  → Sensor Mode  $\text{☺}$  → Interval Mode  $\text{⌚}$  → OFF

Hold  $\bigcirc$  >3s: Force power off.



### Sensor Mode (Default startup mode)

Sprays water when motion is detected within 120° front area (0–1.5m range).

Note: Only triggers on movement.



### Interval Mode

Sprays water for 30 seconds every 20 minutes, cycling automatically.



### Continuous Mode

Requires USB power connection to activate.

Note: If selected without USB power, unit will revert to Sensor Mode and orange light will blink slowly for 3s.



### Battery Indicator

4 lights = full; flashing while charging; last light slow flash = low battery.



### 15-Day Filter Replacement Reminder:

- After each filter change, quickly press the button 4 times until the orange light turns on and stays lit for about 3 seconds, indicating that the filter replacement countdown has started.
- After 15 days, the orange light will blink slowly to remind you to replace the filter.
- It will continue blinking slowly until you quickly press the button 4 times again to restart the 15-day countdown.
- When the machine is turned off, the timer will pause, and the orange light will stay on for 3 seconds before resuming the countdown.



### Note on Orange Light Status:

- The orange light may also indicate low water, a malfunction, or an unconnected USB charging cable when entering continuous water supply mode.
- After startup, the machine will enter its selected working mode, and the corresponding indicator will remain on during operation.
- Once the scheduled water filling is complete, the indicator will blink slowly. After 2 minutes, the light will turn off and the machine will enter energy-saving mode, though it can still operate normally.

## Daily Use and Inspection Recommendations:

- It is recommended to change the water every 7 days and clean the water tank and internal accessories. If you have multiple pets or high water consumption, you may directly add water to the drinking tray.
- Please regularly check the silicone hose and connections for damage, aging, or looseness.
- Ensure the silicone dust cover of the charging port is properly sealed to prevent water ingress or dust accumulation.
- Wipe the controller housing with a slightly damp soft cloth. Do not immerse or rinse it directly.

## About Filter Replacement

**Replacement Cycle:** It is recommended to replace the filter every 15 days to keep the water path clean and prevent bacterial growth.

## How to clean water pump

**Step 1:** Change water and clean the tank & all internal parts every 7 days or as needed.

**Step 2:** Replace the filter element every 15 days. Remove and clean the filter sponge or replace if worn.

**Step 3:** Every 15 days, remove the pump cover, clean the impeller with a small brush, and flush all water pipes.

**Step 4:** Check the silicone hose and controller charging port cover for damage. Replace hose if needed.

**Step 5:** Wipe the controller exterior with a damp cloth. Do not submerge it in water.

## Product Spec

Product Name: Pet Water Fountain

Product Model: FP12PRO

Water capacity(Max): 2.8L

Battery Capacity: 4000MAH

Working Time: about 60days

Material: ABS, Stainless Steel

Rate Power: 0.5W

Operation Voltage: 5V DC,1A

Product Size: 19X19X13.9 cm

Induction Range: Angle 120, 1.5M

Tips for replacing filter: 15 Days

Scope of Application: Cat, Dog

## Troubleshooting

FAULT PHENOMENON	FAULT ANALYSIS	FAULT RESOLUTION
Reduced water flow or increased noise	Improper installation or low water level.	Ensure the drinking tray is installed flat into the tank.
	Temporary pump issue.	Fill the tank to more than half full. Restart the device: Power off for 5 seconds, then restart.
	Pipe damage or clogged pump/filter.	Check water pipes for damage; clean the pump and blades; replace the pump filter cotton.
	Loose pipe connection.	Ensure the water pipe is correctly connected to the controller.
Low sensitivity / Orange light is on	Sensor lens is damaged or blocked.	Check if the sensor lens is deformed, broken, or blocked by objects. Clean it.
	No movement within the detection zone.	Ensure a pet moves within 1.2 meters and a 120° front area of the product.
	Insufficient water supply or pump failure.	The orange light may indicate low water, a fault, or that the USB charging cable is not connected when entering continuous water supply mode. After the machine starts, it will enter a working mode, and the corresponding indicator light will remain on during operation.
Loud running water sound	The filter element is not installed correctly.	Check and reinstall the filter element properly to ensure it is seated correctly.
Vibration sound	The water dispenser is not placed on a flat, stable surface.	Check and ensure the dispenser is placed flat and that all four feet are firmly on the ground, not suspended in the air.
Not charging	Faulty charging cable or connection.	Check that the charging cable is properly plugged in and not broken.
	Faulty power adapter.	Check if the power adapter is on and has a 5V output.
Cannot enter continuous water mode	The mode requires external power but no USB cable is connected.	Connect the USB charging cable and keep the device in a charging state to enable Continuous Water Mode.

**FRIENDLY REMINDER: IF THE ABOVE CANNOT BE RESOLVED, PLEASE CONTACT US.**

## Charging

1. Please use the built-in Type-C charging cable. You will need to prepare your own power adapter. This product is compatible with universal mobile phone chargers or other devices with USB output functionality, and must have a 5VDC output capability.
2. Open the silicone cover on the back of the controller and plug it into a power source to charge.
3. The product can be used normally while charging, but it is recommended to remove the controller and place it in a dry place while charging.

## Customer Support

Thank you very much for purchasing **APETDOLA** products. In the process of using the products, if you have any questions about them, please contact us, and we will provide you with thoughtful customer support.

How to contact us?

**support@apetdola.com**

## Warranty Information

The product warranty period is 18 months from the date of purchase. Within one year after purchase, if the product fails to work properly due to its own problems, APETDOLA will provide you with a replacement or free maintenance services.

Under the following circumstances, we will not provide repair services, whether or not within the warranty period:

- a. Products not purchased directly from APETDOLA sales channels (such as personal sales, auctions, etc.).
- b. The customer opens the product or attempts to modify the product.

Note: Regulations are subject to change without notice. APETDOLA reserves the right to renew the warranty when required. All repairs and requirements will be handled according to the warranty terms.

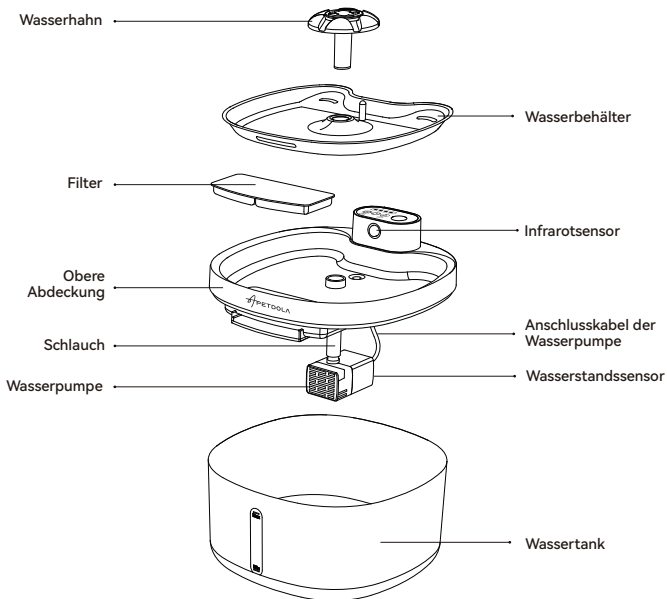

## Lieferumfang



Wassertank\*1

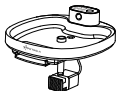

Hauptsteuermodul\*1



Wasserschale aus  
Edelstahl\*1



Filter\*1



Wasserhahn\*2



Reinigungsbürste\*1



Typ-C-Kabel\*1



Bedienungsanleitung\*1

## Achtung

- Verwenden Sie dieses Produkt gemäß der Installations- und Betriebsanleitung.
- Bitte stellen Sie das Produkt auf eine stabile Oberfläche, um ein Herunterfallen zu verhindern.
- Bitte bewahren Sie es das ganze Jahr über von Feuer und Sonnenlicht fern.
- Um zu verhindern, dass Flüssigkeit tropft, halten Sie das Produkt von anderen Elektrogeräten und Steckdosen fern.
- Kratzen Sie nicht mit scharfen Gegenständen an der Oberfläche oder im Inneren des Produkts.
- Bitte verwenden Sie das Produkt in einer normalen Druckumgebung über 5°C.
- Spülen Sie das Hauptsteuerungsmodul bitte nicht mit Wasser ab. Dies könnte zu einer Fehlfunktion des Produkts führen.
- Wenn Sie die Maschine länger als 30 Tage nicht benutzt haben, ersetzen Sie die Kartusche und setzen Sie sie vor dem Gebrauch zurück.



## Einstellungen

1. Vor der Installation den Filter etwa 5 Minuten in Wasser mit einer Temperatur von 5–50 °C einweichen (um die durch die Aktivkohle entstandenen Schwimmkohleteilchen zu entfernen).

Hinweis: Der Filter darf nicht mit Öl in Berührung kommen.

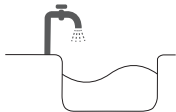
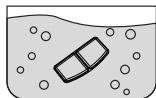

2. Spülen Sie den Wassertank und den Wassertank mit sauberem Wasser aus.  
Hinweis: Das Hauptsteuerungsmodul darf nicht mit Wasser abgespült werden, reinigen Sie es nur mit einem feuchten Tuch.

3. Füllen Sie sauberes und hygienisch einwandfreies Wasser in den Tank, bis zur maximalen Füllstandmarkierung.  
※ Wassertemperaturanforderung: 5–50 °C.

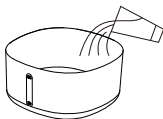

4. Entfernen Sie die obere Abdeckung und überprüfen Sie, ob die Pumpe wie abgebildet mit einem Schlauch an die obere Abdeckung angeschlossen ist.

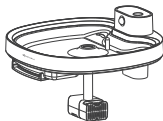

5. Entfernen Sie die Edelstahlplatte und setzen Sie das Filterelement in die Nut der oberen Abdeckung ein.

6. Die Edelstahlplatte kann eingeschaltet und verwendet werden, und das Wasserzubehör kann je nach Bedarf in den Wasserauslass eingesetzt werden.

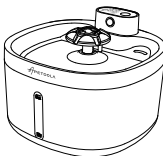

## Gebrauchsanweisung

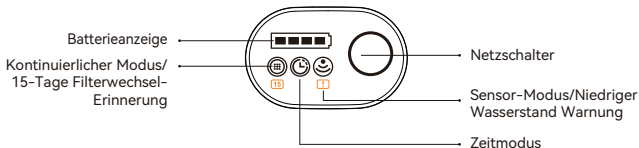

### Verwendung der Stromtaste

Eine Taste zum Wechseln zwischen 3 Betriebsmodi.

#### ① Drahtloser Betrieb:

Druck: Wechselt zwischen → Sensor-Modus → Intervall-Modus → AUS

#### ② Kabelgebundener Betrieb (mit USB)

Druck: Wechselt zwischen → Dauerbetrieb-Modus → Sensor-Modus → Intervall-Modus → AUS

Halten >3s: Erzwungenes Ausschalten.



### Sensor-Modus (Standard-Startmodus)

Versprüht Wasser, wenn innerhalb des 120°-Frontbereichs Bewegung erkannt wird (Reichweite: 0–1,5 m).

Hinweis: Wird nur durch Bewegung ausgelöst.



### Intervall-Modus

Versprüht alle 20 Minuten für 30 Sekunden Wasser, automatischer Zyklus.



### Dauerbetrieb-Modus

Erfordert USB-Stromverbindung zur Aktivierung.

Hinweis: Falls ohne USB-Strom gewählt, wechselt das Gerät zurück in den Sensor-Modus und die orangefarbene LED blinkt langsam für 3 Sekunden.



### Batterieanzeige

4 Leuchten = voll; blinkt während des Ladevorgangs; letzte Leuchte blinkt langsam = niedriger Batteriestand.



### Erinnerung an den Filterwechsel nach 15 Tagen:

- Drücken Sie nach jedem Filterwechsel viermal kurz die Taste, bis die orangefarbene Leuchte aufleuchtet und ca. 3 Sekunden lang leuchtet. Dies zeigt an, dass der 15-Tage-Countdown für den Filterwechsel gestartet wurde.
- Nach 15 Tagen blinkt die orangefarbene Leuchte langsam, um Sie an den Filterwechsel zu erinnern.
- Sie blinkt so lange langsam, bis Sie die Taste erneut viermal kurz drücken, um den 15-Tage-Countdown neu zu starten.
- Wenn das Gerät ausgeschaltet ist, pausiert der Timer, und die orangefarbene Leuchte leuchtet 3 Sekunden lang, bevor der Countdown fortgesetzt wird.



### Hinweis zum Status der orangefarbenen Leuchte:

- Die orangefarbene Leuchte kann im Dauerbetrieb auch niedrigen Wasserstand, eine Fehlfunktion oder ein nicht angeschlossenes USB-Ladekabel anzeigen.
- Nach dem Einschalten wechselt das Gerät in den ausgewählten Betriebsmodus, und die entsprechende Anzeige leuchtet während des Betriebs.
- Sobald die geplante Wasserbefüllung abgeschlossen ist, blinkt die Anzeige langsam. Nach 2 Minuten erlischt die Leuchte, und das Gerät wechselt in den Energiesparmodus, kann aber weiterhin normal funktionieren.

## Tägliche Nutzung und Inspektion

- **Wasserwechsel:** Es wird empfohlen, das Wasser alle 7 Tage zu wechseln und den Wassertank sowie die internen Zubehörteile zu reinigen. Bei mehreren Haustieren oder hohem Wasserverbrauch können Sie direkt Wasser in die Trinkschale nachfüllen.
- **Schlauchinspektion:** Überprüfen Sie regelmäßig den Silikonschlauch und die Anschlüsse auf Schäden, Alterung oder Lockerheit.
- **Reinigung des Ladeanschlusses:** Stellen Sie sicher, dass die Silikonstaubschutzkappe des Ladeanschlusses ordnungsgemäß verschlossen ist, um das Eindringen von Wasser oder Staubansammlungen zu verhindern.
- **Äußere Reinigung:** Wischen Sie das Controller-Gehäuse mit einem leicht angefeuchteten weichen Tuch ab. Tauchen Sie es nicht ein oder spülen Sie es nicht direkt ab.

## Zum Filterwechsel

**Wechselintervall:** Es wird empfohlen, den Filter alle 15 Tage zu wechseln, um den Wasserweg sauber zu halten und Bakterienwachstum zu verhindern.

## Reinigung der Wasserpumpe

**Schritt 1:** Wasser wechseln und den Tank sowie alle Innenteile alle 7 Tage oder nach Bedarf reinigen.

**Schritt 2:** Das Filterelement alle 15 Tage austauschen. Den Filterschwamm entfernen, reinigen oder bei Abnutzung ersetzen.

**Schritt 3:** Alle 15 Tage die Pumpenabdeckung entfernen, das Laufrad mit einer kleinen Bürste reinigen und alle Wasserleitungen durchspülen.

**Schritt 4:** Den Silikonschlauch und die Abdeckung des Ladeanschlusses am Controller auf Beschädigungen überprüfen. Schlauch bei Bedarf austauschen.

**Schritt 5:** Das Äußere des Controllers mit einem feuchten Tuch abwischen. Nicht in Wasser eintauchen.

## Produktspezifikation

Produktname: Trinkbrunnen für Haustiere

Modell: FP12PRO

Maximale Wasserkapazität: 2,8 Liter

Batteriekapazität: 4000 mAh

Betriebsdauer: ca. 60 Tage

Material: ABS, Edelstahl

Nennleistung: 0,5 W

Betriebsspannung: 5 V DC, 1 A

Produktabmessungen: 19 x 19 x 13,9 cm

Erfassungsbereich: Winkel 120°, 1,5 m

Hinweis zum Filterwechsel: 15 Tage

Anwendungsbereich: Katzen, Hunde

FEHLERERSCHEINUNG	FEHLERANALYSE	LÖSUNGSVORSCHLAG
Geringerer Wasserdurchfluss oder erhöhter Geräuschpegel	Falsche Installation oder niedriger Wasserstand.	Trinkschale flach im Tank einsetzen.
	Vorübergehendes Pumpenproblem.	Tank bis über die Hälfte füllen. Gerät neu starten: 5 Sek. aus, dann wieder einschalten.
	Schlauchschaden oder verstopfte Pumpe/Filterwatte.	Schläuche auf Beschädigung prüfen; Pumpe & Rotor reinigen; Filterwatte ersetzen.
	Lockere Schlauchverbindung.	Wasserschlauch korrekt am Controller anschließen.
Geringe Sensor-Empfindlichkeit / Orange Licht leuchtet	Sensorlinse beschädigt oder blockiert.	Sensorlinse auf Verformung, Bruch oder Verschmutzung prüfen und reinigen.
	Keine Bewegung im Erfassungsbereich.	Ein Haustier muss sich innerhalb von 1,2 m und 120° vor dem Gerät bewegen.
	Unzureichende Wasserversorgung oder Pumpendefekt.	Das orangefarbene Licht kann auf einen niedrigen Wasserstand, einen Fehler oder eine nicht angeschlossene USB-Ladekabel hinweisen, wenn in den kontinuierlichen Wasserversorgungsmodus gewechselt wird. Nach dem Einschalten der Maschine wird sie in einen Arbeitsmodus wechseln, und die entsprechende Statusleuchte bleibt während des Betriebs eingeschaltet.
Lautes Fließgeräusch	Das Filterelement ist nicht korrekt eingesetzt.	Filterelement überprüfen und korrekt einsetzen.
Vibrationsgeräusch	Der Trinkbrunnen steht nicht eben und stabil.	Gerät auf eine ebene Fläche stellen und alle vier Füße müssen aufliegen.
Lädt nicht	Defektes Ladekabel oder schlechter Kontakt.	Ladekabel auf korrekten Sitz und Beschädigung prüfen.
	Defektes Netzteil.	Prüfen, ob das Netzteil eingeschaltet ist und 5V Ausgang liefert.
Dauerbetriebsmodus nicht aktivierbar	Dieser Modus erfordert Netzstrom, aber kein USB-Kabel ist angeschlossen.	USB-Ladekabel anschließen und das Gerät im Ladezustand belassen, um den Dauerbetrieb zu aktivieren.

**FREUNDLICHER HINWEIS: WENN DIE OBIGEN MASSNAHMEN DAS PROBLEM NICHT LÖSEN KÖNNEN, BITTE KONTAKTIEREN SIE UNS.**

## Aufladen

1. Bitte verwenden Sie das mitgelieferte Type-C-Ladekabel. Sie benötigen einen eigenen Netzadapter. Dieses Produkt ist mit universellen Handy-Ladegeräten oder anderen Geräten mit USB-Ausgang kompatibel und erfordert eine 5VDC-Ausgangsleistung.
2. Öffnen Sie die Silikonabdeckung auf der Rückseite der Steuerung und schließen Sie sie an eine Stromquelle zum Aufladen an.
3. Das Produkt kann während des Ladevorgangs normal verwendet werden, es wird jedoch empfohlen, die Steuerung zu entfernen und an einem trockenen Ort aufzubewahren.

## Kundendienst

Vielen Dank für den Kauf von **APETDOLA** Produkten. Sollten Sie während der Nutzung der Produkte Fragen haben, kontaktieren Sie uns bitte. Wir werden Ihnen einen kundenfreundlichen Support bieten.

Wie können Sie uns kontaktieren?

**support@apetdola.com**

## Garantieinformationen

Die Produktgarantie beträgt 18 Monate ab dem Kaufdatum. Innerhalb eines Jahres nach dem Kauf bietet APETDOLA Ihnen bei Produktfehlern, die auf produkteigene Probleme zurückzuführen sind, einen Austausch oder kostenlose Reparaturdienstleistungen an. Unter den folgenden Umständen bieten wir keine Reparaturdienstleistungen an, unabhängig davon, ob die Garantiezeit abgelaufen ist oder nicht:

- a. Produkte, die nicht direkt von APETDOLA Vertriebskanälen gekauft wurden (wie Privatverkäufe, Auktionen, etc.).
- b. Der Kunde öffnet das Produkt oder versucht, das Produkt zu modifizieren.

Hinweis: Die Bestimmungen können ohne vorherige Ankündigung geändert werden.

APETDOLA behält sich das Recht vor, die Garantie bei Bedarf zu erneuern. Alle Reparaturen und Anfragen werden gemäß den Garantiebedingungen bearbeitet.

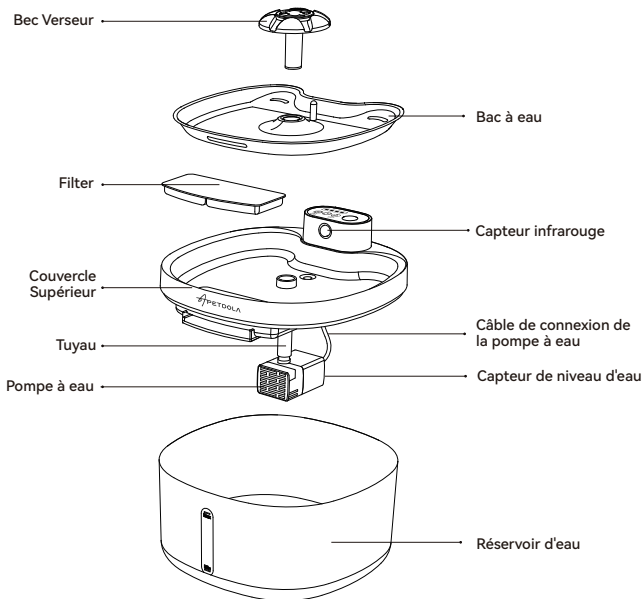

## Contenu de l'emballage

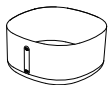

Réservoir d'eau\*1



Module de commande principal\*1



Bac à eau en acier inoxydable\*1



Filter\*1



Bec Verseur\*2



Brosse de nettoyage\*1



Câble USB-C\*1



Manuel d'utilisation\*1

## Attention

- Utilisez ce produit conformément aux instructions d'installation et de fonctionnement.
- Veuillez placer le produit sur une surface stable pour éviter qu'il ne tombe.
- Veuillez le tenir éloigné du feu et de la lumière du soleil toute l'année.
- Pour éviter les gouttes de liquide, veuillez tenir le produit à l'écart des autres appareils électriques et des prises électriques.
- Veuillez ne pas rayer la surface du produit ou l'intérieur du produit avec des objets pointus.
- Veuillez utiliser le produit dans un environnement à pression normale au-dessus de 5°C.
- Veuillez ne pas rincer le module de commande principal avec de l'eau. Cela pourrait entraîner un dysfonctionnement du produit.
- Si vous n'avez pas utilisé l'appareil pendant plus de 30 jours, remplacez et réinitialisez la cartouche avant utilisation.
- Lorsque vous partez en vacances, assurez-vous de vérifier le niveau d'eau restant et le niveau de la batterie.



## Réglages

1. Avant l'installation, faites tremper le filtre dans de l'eau entre 5 et 50 °C pendant environ 5 minutes (pour éliminer le charbon flottant créé par le charbon actif durant le transport).

Remarque : Le filtre ne doit pas être contaminé par de l'huile.

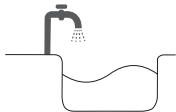
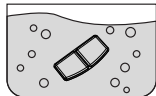

2. Rincez le bac à eau et le réservoir d'eau avec de l'eau propre.

Remarque : Le module de commande principal ne peut pas être rincé à l'eau, essuyez-le simplement avec un chiffon humide.

3. Versez de l'eau propre et hygiénique dans le réservoir, jusqu'au repère de niveau d'eau maximum.

※ Température de l'eau requise : 5-50 °C.

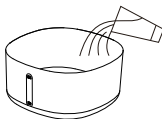

4. Retirez le couvercle supérieur et vérifiez si la pompe est raccordée à celui-ci par un tuyau, comme indiqué.

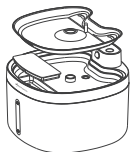
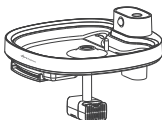

5. Retirez la plaque en acier inoxydable et insérez l'élément filtrant dans la rainure du couvercle supérieur.

6. La plaque en acier inoxydable peut être allumée et utilisée, et les accessoires d'eau peuvent être insérés dans la sortie d'eau selon les besoins.

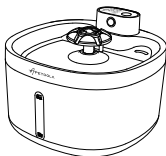

## Mode d'emploi

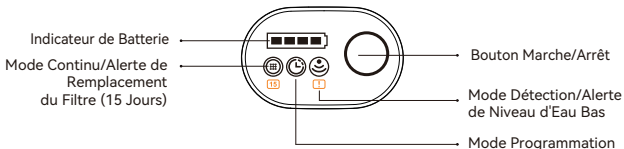

### Utilisation de la touche d'alimentation

Une touche pour basculer entre les 3 modes de fonctionnement.

#### ① Utilisation sans fil (sur batterie)

Appuyer : Basculer entre ○ → Mode Détection ☺ → Mode Intermittent ⌚ → ÉTEINT

#### ② Utilisation avec fil (sur USB)

Appuyer : Basculer entre ○ → Mode Continu Ⓜ → Mode Détection ☺ → Mode Intermittent ⌚ → ÉTEINT

Maintenir ○ >3s : Arrêt forcé.



### **Mode Détection (Mode de démarrage par défaut)**

Vaporise de l'eau lorsqu'un mouvement est détecté dans la zone avant de 120° (portée : 0-1,5 m).

Remarque : Se déclenche uniquement par mouvement.



### **Mode Intermittent**

Vaporise de l'eau pendant 30 secondes toutes les 20 minutes, cycle automatique.



### **Mode Continu**

Nécessite une connexion USB pour l'alimentation afin de s'activer.

Remarque : Si ce mode est sélectionné sans alimentation USB, l'appareil revient en mode Détection et la lumière orange clignote lentement pendant 3 secondes.



### **Indicateur de Batterie**

4 voyants = batterie pleine ; clignote pendant la charge ; le dernier voyant clignote lentement = batterie faible.



### **N'oubliez pas de changer le filtre après 15 jours :**

- Après chaque changement de filtre, appuyez brièvement quatre fois sur le bouton jusqu'à ce que le voyant orange s'allume et reste allumé pendant environ 3 secondes. Cela indique que le compte à rebours de 15 jours avant le changement de filtre a commencé.
- Après 15 jours, le voyant orange clignotera lentement pour vous rappeler de changer le filtre.
- Il continuera de clignoter lentement jusqu'à ce que vous appuyiez brièvement quatre fois sur le bouton pour relancer le compte à rebours de 15 jours.
- Si l'appareil est éteint, le minuteur se met en pause et le voyant orange s'allume pendant



### **Remarque concernant l'état du voyant orange :**

- Le voyant orange, lorsqu'il reste allumé, peut également indiquer un niveau d'eau bas, un dysfonctionnement ou un câble de chargement USB débranché.
- Après la mise en marche, l'appareil passe dans le mode de fonctionnement sélectionné et le voyant correspondant reste allumé.
- Une fois le remplissage d'eau programmé terminé, le voyant clignote lentement. Après 2 minutes, il s'éteint et l'appareil passe en mode économie d'énergie, tout en continuant de fonctionner normalement.

## Utilisation et Inspection Quotidiennes

- **Changement d'eau :** Il est recommandé de changer l'eau tous les 7 jours et de nettoyer le réservoir d'eau et les accessoires internes. Si vous avez plusieurs animaux de compagnie ou si la consommation d'eau est élevée, vous pouvez ajouter de l'eau directement dans le bac à boisson.
- **Inspection du tuyau :** Vérifiez régulièrement le tuyau en silicone et les raccords pour détecter tout dommage, vieillissement ou desserrement.
- **Nettoyage du port de charge :** Assurez-vous que le cache-poussière en silicone du port de charge est correctement scellé pour éviter l'infiltration d'eau ou l'accumulation de poussière.
- **Nettoyage extérieur :** Essuyez le boîtier du contrôleur avec un chiffon doux légèrement humide. Ne l'immergez pas et ne le rincez pas directement.

## Remplacement du Filtre

**Cycle de remplacement :** Il est recommandé de remplacer le filtre tous les 15 jours pour maintenir le circuit d'eau propre et empêcher la croissance bactérienne.

## Nettoyage de la pompe à eau

**Étape 1 :** Changer l'eau et nettoyer le réservoir et toutes les pièces internes tous les 7 jours ou selon les besoins.

**Étape 2 :** Remplacer l'élément filtrant tous les 15 jours. Retirer et nettoyer l'éponge filtrante ou la remplacer si elle est usée.

**Étape 3 :** Tous les 15 jours, retirer le couvercle de la pompe, nettoyer la roue à aubes avec une petite brosse et rincer toutes les conduites d'eau.

**Étape 4 :** Vérifier le tuyau en silicone et le cache du port de charge du contrôleur pour détecter tout dommage. Remplacer le tuyau si nécessaire.

**Étape 5 :** Essuyer l'extérieur du contrôleur avec un chiffon humide. Ne pas l'immerger dans l'eau.

## Spécifications du produit

Nom du produit : Fontaine à eau pour animaux de compagnie

Modèle : FP12PRO

Capacité d'eau maximale : 2,8 L

Capacité de la batterie : 4000 mAh

Autonomie : environ 60 jours

Matériau : ABS, Acier inoxydable

Puissance nominale : 0,5 W

Tension de fonctionnement : 5 V CC, 1 A

Dimensions du produit : 19 x 19 x 13,9 cm

Plage de détection : Angle 120°, 1,5 m

Conseil pour le remplacement du filtre : 15 jours

Domaine d'application : Chat, Chien

SYMPTÔME	ANALYSE DE LA PANNE	RÉSOLUTION
Débit d'eau réduit ou bruit accru	Installation incorrecte ou niveau d'eau bas.	Vérifier que le bac est bien placé à plat dans le réservoir.
	Problème temporaire de la pompe.	Remplir le réservoir à plus de la moitié.Redémarrer : éteindre 5 sec., puis rallumer.
	Tuyau endommagé ou pompe/filtre bouché.	Vérifier l'état des tuyaux ; nettoyer la pompe et les pales ; remplacer la ouate filtrante.
	Connexion de tuyau lâche.	Vérifier que le tuyau est bien relié au module de contrôle.
Sensibilité réduite / Lumière orange allumé	Lentille du capteur endommagée ou obstruée.	Nettoyer la lentille du capteur et vérifier qu'elle n'est pas cassée ou obstruée.
	Aucun mouvement dans la zone de détection.	Un animal doit bouger dans un rayon de 1,2 m et 120° devant l'appareil.
	Alimentation en eau insuffisante ou défaillance de la pompe.	La lumière orange peut indiquer un manque d'eau, un dysfonctionnement ou un câble de charge USB non branché lors du passage en mode d'alimentation en eau continue. Une fois la machine démarrée, elle entre dans un mode de fonctionnement et le témoin lumineux correspondant reste allumé pendant l'opération.
Bruit d'écoulement d'eau fort	Le filtre n'est pas correctement installé.	Vérifier et réinstaller le filtre correctement.
Bruit de vibration	La fontaine n'est pas posée sur une surface plane et stable.	Poser l'appareil à plat et s'assurer que les 4 pieds sont en contact avec le sol.
Ne charge pas	Câble de charge défectueux ou mal connecté.	Vérifier la connexion et l'état du câble de charge.
	Adaptateur secteur défectueux.	Vérifier que l'adaptateur est branché et délivre une tension de 5V.
Mode d'eau continu inaccessible	Ce mode nécessite une alimentation externe, mais aucun câble USB n'est branché.	Brancher le câble USB de charge et laisser l'appareil en état de charge pour activer le mode continu.

**RAPPEL AMICAL : SI LES SOLUTIONS CI-DESSUS NE PERMETTENT PAS DE RÉSOUDRE LE PROBLÈME, VEUILLEZ NOUS CONTACTER.**

## Chargement

1. Veuillez utiliser le câble de chargement Type-C intégré. Vous devez préparer votre propre adaptateur secteur. Ce produit est compatible avec les chargeurs de téléphone portable universels ou d'autres appareils ayant une fonction de sortie USB, et doit disposer d'une capacité de sortie de 5VDC.
2. Ouvrez le cache en silicone à l'arrière de la télécommande et branchez-la à une source d'alimentation pour la charger.
3. Le produit peut être utilisé normalement pendant la charge, mais il est recommandé de retirer la télécommande et de la placer dans un endroit sec pendant le chargement.

## Support client

Merci beaucoup d'avoir acheté des produits **APETDOLA**. Durant l'utilisation des produits, si vous avez des questions à leur sujet, veuillez nous contacter. Nous vous fournissons un service client attentionné.

Comment nous contacter ?

**support@apetdola.com**

## Informations sur la garantie

La période de garantie du produit est de 18 mois à compter de la date d'achat. Dans l'année suivant l'achat, si le produit ne fonctionne pas correctement en raison de problèmes qui lui sont propres, APETDOLA vous fournira un remplacement ou des services de maintenance gratuits.

Dans les circonstances suivantes, nous ne fournissons pas de services de réparation, que la garantie soit valide ou non :

- a. Produits non achetés directement auprès des canaux de vente de APETDOLA (telles que les ventes personnelles, les enchères, etc.).
- b. Le client ouvre le produit ou tente de le modifier.

Remarque : Les règlements sont susceptibles d'être modifiés sans préavis. APETDOLA se réserve le droit de renouveler la garantie si nécessaire. Toutes les réparations et demandes seront traitées conformément aux termes de la garantie.

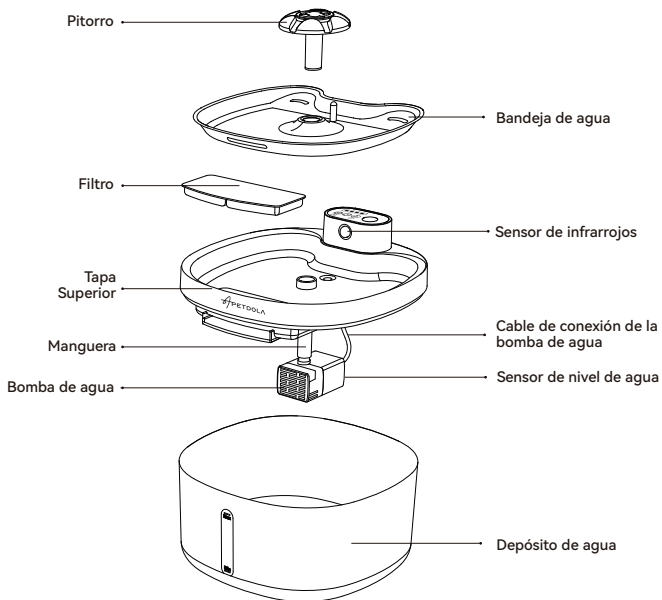

## Contenido del paquete

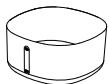

Depósito de agua\*1

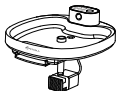

Módulo de control principal\*1



Bandeja de agua de acero inoxidable\*1



Filtro\*1



Pitorro\*2



Cepillo de limpieza\*1



Cable tipo C\*1



Manual de usuario\*1



## Precaución

- Use este producto de acuerdo con las instrucciones de instalación y operación.
- Coloque el producto sobre una superficie estable para evitar que se caiga.
- Manténgalo alejado del fuego y de la luz solar directa durante todo el año.
- Para evitar que goteen líquidos, mantenga el producto alejado de otros electrodomésticos y enchufes eléctricos. No raye la superficie del producto ni el interior del mismo con objetos afilados.
- Utilice el producto en un entorno de presión normal por encima de 5°C.
- No enjuague el módulo de control principal con agua. Esto puede hacer que el producto funcione mal.
- Si no ha utilizado la máquina durante más de 30 días, reemplace y restablezca el cartucho antes de usarla.
- Cuando se vaya de vacaciones, asegúrese de verificar el nivel de agua restante y el nivel de carga de la batería.



## Configuraciones

1. Antes de la instalación, sumerja el filtro en agua entre 5 y 50 °C durante aproximadamente 5 minutos (para eliminar el carbón flotante creado por el carbón activado durante el transporte).

Nota: El filtro no debe contaminarse con aceite.

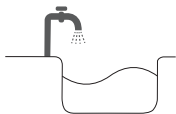
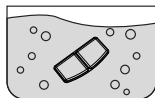

2. Enjuague la bandeja de agua y el tanque de agua con agua limpia.

Nota: El módulo de control principal no se puede enjuagar con agua, simplemente límpielo con un paño húmedo.

3. Vierta agua limpia e higiénica en el tanque, hasta la línea de nivel de agua máximo.

※ Requisito de temperatura del agua: 5-50°C.

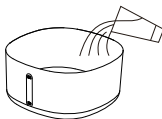

4. Retire la cubierta superior y verifique si la bomba está conectada a ella mediante una manguera, como se muestra.

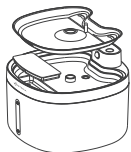
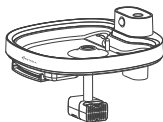

5. Retire la placa de acero inoxidable e inserte el elemento filtrante en la ranura de la cubierta superior.

6. La placa de acero inoxidable se puede encender y usar, y se pueden insertar accesorios de agua en la salida de agua según sea necesario.



## Cómo utilizar

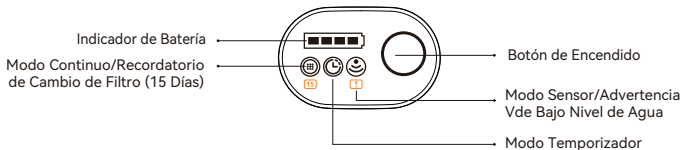

### Uso de la tecla de encendido

Una tecla para cambiar entre los 3 modos de funcionamiento.

#### ① Uso inalámbrico (con batería)

Pulsar: Cambia entre ○ → Modo Sensor ☺ → Modo Intervalo ⌚ → APAGADO

#### ② Uso con cable (con USB)

Pulsar: Cambia entre ○ → Modo Continuo ☹ → Modo Sensor ☺ → Modo Intervalo ⌚ → APAGADO

Mantener pulsado ○ >3s: Apagado forzado.



### **Modo Sensor (Modo de inicio predeterminado)**

Rocía agua cuando se detecta movimiento dentro del área frontal de 120° (rango de 0 a 1,5 m).

Nota: Solo se activa por movimiento.



### **Modo Intervalo**

Rocía agua durante 30 segundos cada 20 minutos, ciclo automático.



### **Modo Continuo**

Requiere conexión USB de alimentación para activarse.

Nota: Si se selecciona sin alimentación USB, la unidad volverá al Modo Sensor y la luz naranja parpadeará lentamente durante 3 segundos.



### **Indicador de Batería**

4 luces = batería llena; parpadea mientras se carga; la última luz parpadea lentamente = batería baja.



### **No olvides cambiar el filtro después de 15 días:**

- Después de cada cambio de filtro, presione brevemente el botón cuatro veces hasta que la luz naranja se encienda y permanezca encendida durante aproximadamente 3 segundos. Esto indica que ha comenzado la cuenta regresiva de 15 días para el siguiente cambio de filtro.
- Después de 15 días, la luz naranja parpadeará lentamente para recordarle que debe cambiar el filtro.
- Continuará parpadeando lentamente hasta que presione brevemente el botón cuatro veces para reiniciar la cuenta regresiva de 15 días.
- Si el dispositivo está apagado, el temporizador se detendrá y la luz naranja se encenderá durante 3 segundos antes de que se reanude la cuenta regresiva.



### **Nota sobre el estado de la luz indicadora naranja:**

- La luz indicadora naranja, cuando permanece encendida, también puede indicar un nivel de agua bajo, un mal funcionamiento o un cable de carga USB desconectado.
- Tras encenderlo, el dispositivo entra en el modo de funcionamiento seleccionado y la luz indicadora correspondiente permanece encendida.
- Una vez completado el llenado de agua programado, la luz indicadora parpadea lentamente. Después de 2 minutos, se apaga y el dispositivo entra en modo de ahorro de energía, sin dejar de funcionar con normalidad.

## Uso Diario e Inspección

- **Cambio de agua:** Se recomienda cambiar el agua cada 7 días y limpiar el tanque de agua y los accesorios internos. Si tiene múltiples mascotas o el consumo de agua es alto, puede añadir agua directamente en la bandeja de bebida.
- **Inspección de la manguera:** Revise periódicamente la manguera de silicona y las conexiones en busca de daños, envejecimiento o aflojamiento.
- **Limpieza del puerto de carga:** Asegúrese de que la cubierta de polvo de silicona del puerto de carga esté correctamente sellada para evitar la entrada de agua o la acumulación de polvo.
- **Limpieza externa:** Limpie la carcasa del controlador con un paño suave ligeramente húmedo. No lo sumerja ni lo enjuague directamente.

## Sobre el Reemplazo del Filtro

**Ciclo de reemplazo:** Se recomienda reemplazar el filtro cada 15 días para mantener limpia la vía de agua y prevenir el crecimiento bacteriano.

## Limpieza de la bomba de agua

**Paso 1:** Cambiar el agua y limpiar el tanque y todas las partes internas cada 7 días o según sea necesario.

**Paso 2:** Reemplazar el elemento del filtro cada 15 días. Retirar y limpiar la esponja del filtro o reemplazarla si está desgastada.

**Paso 3:** Cada 15 días, retirar la cubierta de la bomba, limpiar el impulsor con un cepillo pequeño y enjuagar todas las tuberías de agua.

**Paso 4:** Comprobar si hay daños en la manguera de silicona y la tapa del puerto de carga del controlador. Reemplazar la manguera si es necesario.

**Paso 5:** Limpiar el exterior del controlador con un paño húmedo. No sumergirlo en agua.

## Especificaciones del producto

Nombre del producto: Fuente de agua para mascotas

Modelo: FP12PRO

Capacidad máxima de agua: 2,8 L

Capacidad de la batería: 4000 mAh

Tiempo de funcionamiento: aproximadamente 60 días

Material: ABS, Acero inoxidable

Potencia nominal: 0,5 W

Voltaje de operación: 5 V CC, 1 A

Dimensiones del producto: 19 x 19 x 13,9 cm

Rango de detección: Ángulo 120°, 1,5 m

Consejo para reemplazar el filtro: 15 días

Ámbito de aplicación: Gato, Perro

FENÓMENO DE FALLO	ANÁLISIS DE LA FALLA	SOLUCIÓN
Flujo de agua reducido o mayor ruido	Instalación incorrecta o nivel de agua bajo.	Asegurar que la bandeja está colocada plana en el tanque.
	Problema temporal de la bomba.	Llenar el tanque a más de la mitad.Reiniciar el dispositivo: apagar 5 seg., luego encender.
	Tubería dañada o bomba/filtro obstruido.	Revisar las tuberías por daños; limpiar la bomba y las aspas; reemplazar la guata del filtro de la bomba.
	Conexión de la tubería suelta.	Verificar que la tubería esté bien conectada al controlador.
Sensibilidad reducida / Luz naranja encendida	Lente del sensor dañada u obstruida.	Limpiar la lente del sensor y comprobar que no esté rota u obstruida.
	No hay movimiento en la zona de detección.	Una mascota debe moverse dentro de 1,2 m y 120° delante del producto.
	Suministro de agua insuficiente o fallo de la bomba.	La luz naranja puede indicar falta de agua, una falla o que el cable USB de carga no está conectado al entrar en modo de suministro continuo de agua. Una vez que la máquina se enciende, entrará en un modo de funcionamiento y el indicador correspondiente permanecerá encendido durante la operación.
Sonido fuerte de agua fluyendo	El elemento filtrante no está instalado correctamente.	Verificar y reinstalar el filtro correctamente.
Sonido de vibración	La fuente no está colocada sobre una superficie plana y estable.	Colocar el dispositivo en una superficie plana, asegurando que los cuatro pies estén apoyados.
No carga	Cable de carga defectuoso o mal conectado.	Verificar la conexión y el estado del cable de carga.
	Adaptador de corriente defectuoso.	Comprobar que el adaptador esté encendido y entregue 5V de salida.
No se puede activar el modo de agua continuo	Este modo requiere alimentación externa, pero no hay cable USB conectado.	Conectar el cable USB de carga y mantener el dispositivo en estado de carga para activar el modo continuo.

**RECORDATORIO AMISTOSO: SI LO ANTERIOR NO PUEDE RESOLVERSE, POR FAVOR PÓNGASE EN CONTACTO CON NOSOTROS.**

## Carga

1. Utilice el cable de carga Type-C incorporado. Deberá preparar su propio adaptador de corriente. Este producto es compatible con cargadores universales para móviles u otros dispositivos con funcionalidad de salida USB, y debe tener una capacidad de salida de 5VDC.
2. Abra la cubierta de silicona en la parte posterior del controlador y conéctelo a una fuente de alimentación para cargarlo.
3. El producto puede usarse con normalidad mientras se carga, pero se recomienda retirar el controlador y colocarlo en un lugar seco durante la carga.

## Atención al cliente

Muchas gracias por comprar productos **APETDOLA**. Durante el proceso de uso de los productos, si tiene alguna pregunta sobre ellos, por favor contáctenos y le brindaremos un servicio de atención al cliente considerado.

Cómo contactarnos?

**support@apetdola.com**

## Información de la garantía

El período de garantía del producto es de 18 meses a partir de la fecha de compra. Dentro de un año después de la compra, si el producto no funciona correctamente debido a problemas propios, APETDOLA le proporcionará un reemplazo o servicios de mantenimiento gratuitos.

En las siguientes circunstancias, no proporcionaremos servicios de reparación, ya sea dentro o fuera del período de garantía:

- a. Productos no comprados directamente de los canales de venta de APETDOLA (como ventas personales, subastas, etc.).
- b. El cliente abre el producto o intenta modificarlo.

Nota: Las regulaciones están sujetas a cambios sin previo aviso. APETDOLA se reserva el derecho de renovar la garantía cuando sea necesario. Todas las reparaciones y requisitos se manejarán de acuerdo con los términos de la garantía.

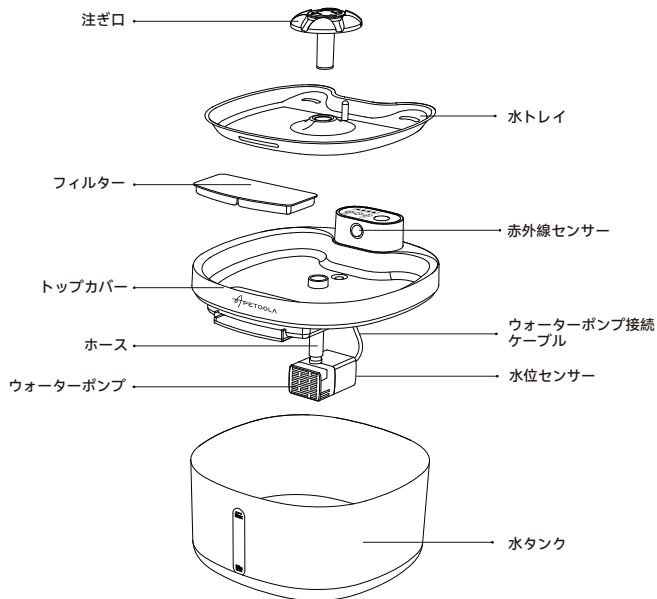

## パッケージ内容

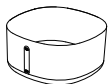

水タンク\*1

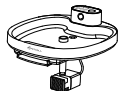

メインコントロール  
モジュール\*1



ステンレス製ウォータ  
ートレイ\*1



フィルター\*1



ピットロ\*2



クリーニングブラシ\*1



タイプCケーブル\*1



ユーザーマニュアル\*1

## 注意

- 本製品は、設置および操作手順に従ってご使用ください。
- 落下を防ぐため、安定した場所に設置してください。
- 一年を通して、火気や直射日光を避けて保管してください。
- 液漏れを防ぐため、本製品を他の電気製品やコンセントから離して保管してください。鋭利な物で本製品の表面や内部を傷つけないでください。
- 本製品は、5℃以上の常圧環境でご使用ください。
- メインコントロールモジュールを水で洗い流さないでください。製品が故障する原因となります。
- 30日以上使用していない場合は、カートリッジを交換してリセットしてからご使用ください。
- 旅行に出かける際は、必ず残水量とバッテリーの充電レベルをご確認ください。



## 構成

1. 取り付け前に、フィルターを5～50℃の水に約5分間浸してください（輸送中に活性炭によって生じた浮遊カーボンの堆積物を除去するため）。

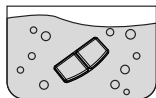

注：フィルターは油で汚染されないようにしてください。

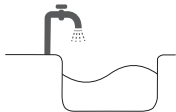

2. 水トレイと水タンクをきれいな水ですすいでください。

注：メインコントロールモジュールは水ですすぐことができません。湿らせた布で拭いてください。

3. 清潔で衛生的な水をタンクに注ぎます。  
最大水位線まで入れます。

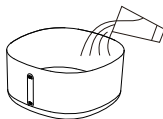

※ 水温要件: 5～50℃。

4. 上部カバーを取り外し、図のようにポンプがホースで接続されているかどうかを確認します。

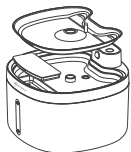
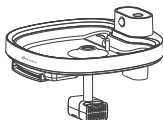

5. ステンレスプレートを取り外し、フィルターエレメントをトップカバーのスロットに挿入します。

6. ステンレスプレートはスイッチを入れて使用することができ、必要に応じて水出口に水アークセサリーを挿入することができます。



## 使い方

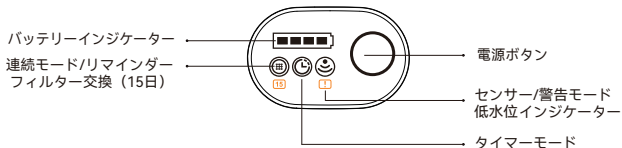

### 電源キーの使用

1つのキーで3つの動作モードを切り替えます。

#### ① ワイヤレス使用 (電池駆動)

押す: 切り替え ○ → センサーモード ☺ → インターバルモード ⌚ → オフ

#### ② 有線使用 (USB接続)

押す: 切り替え ○ → 連続モード Ⓜ → センサーモード ☺ → インターバルモード ⌚ → オフ

押し続ける ○ >3秒: 強制シャットダウン。



### センサーモード（デフォルトの起動モード）

正面120°の範囲（範囲0～1.5m）で動きを検知すると水を噴射します。

注意：移動によってのみアクティブになります。



### インターバルモード

20分ごとに30秒間水を噴霧する自動サイクル。



### 連続モード

起動するにはUSB電源接続が必要です。

注：USB電源を選択していない場合、ユニットはセンサーモードに戻り、オレンジ色のライトが3秒間ゆっくり点滅します。



### バッテリーインジケータ

ライトが4つ＝バッテリー残量フル、充電中は点滅、最後のライトがゆっくり点滅＝バッテリー残量低下。



15

### 15日後にフィルターを交換することを忘れないでください：

- ・ フィルター交換後は、オレンジ色のライトが約3秒間点灯するまでボタンを4回短く押します。これは、次のフィルター交換までの15日間のカウントダウンが始まったことを示します。
- ・ 15日後、オレンジ色のライトがゆっくり点滅し、フィルター交換時期をお知らせします。
- ・ ボタンを4回短く押して15日間のカウントダウンをリセットするまで、ゆっくりと点滅し続けます。
- ・ デバイスの電源をオフにすると、タイマーが停止し、オレンジ色のライトが3秒間点灯してからカウントダウンが再開されます。



11

### オレンジ色のインジケータライトの状態に関する注意事項：

- ・ オレンジ色のインジケータライトが点灯している場合は、水位低下、故障、またはUSB充電ケーブルの断線も表示します。
- ・ 電源を入れると、デバイスは選択された動作モードに入り、対応するインジケータライトが点灯したままになります。
- ・ プログラムされた給水が完了すると、インジケータライトがゆっくり点滅します。2分後に消灯し、デバイスは通常の動作を継続しながら省エネモードに入ります。

## 日常使用と点検

- 水交換: 7日ごとに水を交換し、水タンクと内部の接続部を清掃することをお勧めします。ペットを複数飼っている場合や、水の消費量が多い場合は、給水トレイに直接水を足してください。
- ホースの点検: シリコンホースと接続部に損傷、劣化、緩みがないか定期的に点検してください。
- 充電ポートの清掃: 充電ポートのシリコン製ダストカバーがしっかりと密閉されていることを確認し、水の浸入やほこりの蓄積を防いでください。外部の清掃: コントローラーのハウジングは、柔らかく少し湿らせた布で拭いてください。水に浸したり、直接すすいだりしないでください。

## フィルター交換について

**交換サイクル:** 水路を清潔に保ち、細菌の増殖を防ぐために、フィルターを 15 日ごとに交換することをお勧めします。

## ウォーターポンプの清掃

**ステップ1:** 7日ごとに、または必要に応じて、水を交換し、タンクとすべての内部部品を清掃してください。

**ステップ2:** フィルターエレメントは15日ごとに交換してください。フィルタースポンジは取り外して清掃するか、摩耗している場合は交換してください。

**ステップ3:** 15日ごとに、ポンプのカバーを取り外し、小さなブラシでインペラを清掃し、すべての水道管をすすいでください。

**ステップ4:** シリコンホースとコントローラーの充電ポートカバーに損傷がないか確認してください。必要に応じてホースを交換してください。

**ステップ5:** コントローラーの外側は湿らせた布で拭いてください。水に浸さないでください。

## 製品仕様

製品名: ペット用ウォーターファウンテン

モデル: FP12PRO

最大貯水量: 2.8L

バッテリー容量: 4000mAh

稼働時間: 約60日間

材質: ABS、ステンレススチール

定格電力: 0.5W

動作電圧: 5V DC、1A

製品寸法: 19×19×13.9cm

検知範囲: 120° (角度)、1.5m

フィルター交換推奨期間: 15日ごと

用途: 猫、犬

故障現象	故障解析	解決
水の流れが減少するか、騒音が増加する	取り付けが間違っているか、水位が低い。	トレイがタンク内に平らに置かれていることを確認してください。
	一時的なポンプの問題。	タンクを半分以上満たしてください。デバイスを再起動してください。5秒間電源をオフにしてから、電源をオンにしてください。
	パイプが破損しているか、ポンプ/フィルターが詰まっています。	パイプに損傷がないか確認し、ポンプとインペラを清掃し、ポンプのフィルターフロスを交換します。
	パイプの接続が緩んでいます。	パイプがコントローラに正しく接続されていることを確認します。
感度低下 / オレンジ色のライトが点灯	センサーレンズが破損しているか、遮られています。	センサーレンズを清掃し、破損や障害物がないことを確認します。
	検出ゾーン内に動きはありません。	ペットは製品の前方1.2m以内、120°以内で移動する必要があります。
	給水不足またはポンプの故障。	オレンジ色のライトは、水不足、故障、または連続給水モード時にUSB充電ケーブルが接続されていないことを示している可能性があります。本機の電源を入れると動作モードに入り、動作中は対応するインジケータが点灯し続けます。
水の流れる大きな音	フィルターエレメントが正しく取り付けられていません。	フィルターを確認して正しく取り付け直してください。
振動音	噴水が平らで安定した面に設置されていません。	デバイスを平らな面に置き、4本の脚すべてが支えられていることを確認します。
読み込まれません。	充電ケーブルに欠陥があるか、正しく接続されていません。	充電ケーブルの接続と状態を確認してください。
	電源アダプターの故障。	アダプタの電源がオンになっていて、5V出力を供給していることを確認します。
連続給水モードを有効にできません	このモードでは外部電源が必要ですが、USBケーブルが接続されていません。	USB充電ケーブルを接続し、デバイスの充電を続けると連続モードが有効になります。

**ご注意:** 上記の問題が解決しない場合は、弊社までご連絡ください。

## 重荷

1. 付属のType-C充電ケーブルをご使用ください。電源アダプターは別途ご用意ください。本製品は、USB出力機能を備えた携帯電話などの汎用充電器に対応しており、5VDC出力に対応している必要があります。
2. コントローラー背面のシリコンカバーを開き、電源に接続して充電してください。
3. 充電中でも通常通りご使用いただけますが、充電中はコントローラーを取り外し、乾燥した場所に置いていただくことをお勧めします。

## 顧客サービス

APETDOLA製品をご購入いただきありがとうございます。製品の使用中にご質問がございましたら、お気軽にお問い合わせください。丁寧なカスタマーサービスをご提供いたします。

お問い合わせ方法は？

**support@apetdola.com**

## 保証情報

製品の保証期間はご購入日から18ヶ月です。ご購入後1年以内に製品に不具合が生じた場合、APETDOLAは交換または無償のメンテナンスサービスを提供いたします。

保証期間内外を問わず、以下の状況では修理サービスを提供いたしません。

- a. APETDOLAの販売チャネル（個人売買、オークションなど）から直接購入された製品ではない場合。
- b. お客様が製品を開封または改造しようとした場合。

注：規定は予告なく変更される場合があります。APETDOLAは必要に応じて保証を更新する権利を留保します。すべての修理およびご要望は保証条件に従って対応いたします。

